

LAFE

DuoChef

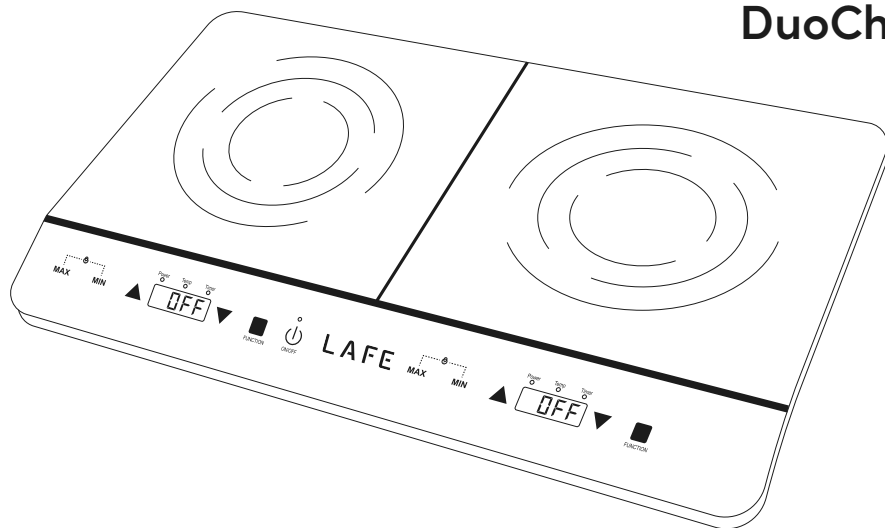

PL Przenośna płyta indukcyjna

EN Portable induction hob

CS Přenosná indukční varná deska

SK Prenosná indukčná varná doska

LT Nešiojamoji indukcinė kaitlentė

LV Pārnēsājamā indukcijas plīts

EE Kaasaskantav induksioonpliit

BG Преносим индукционен котлон

HU Hordozható indukciós főzőlap

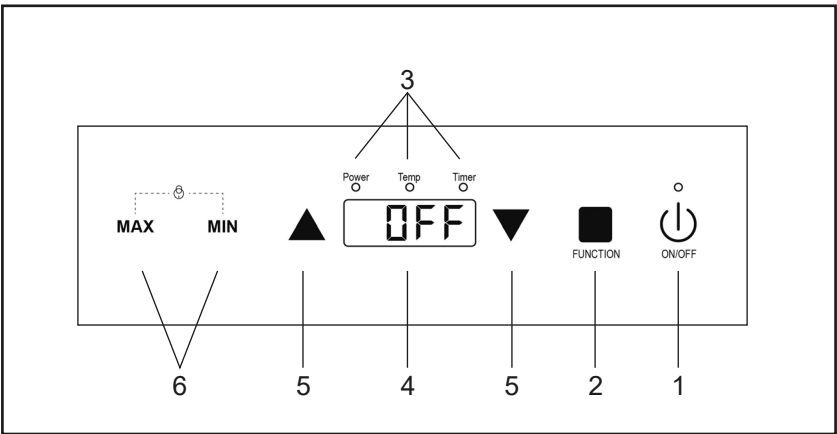
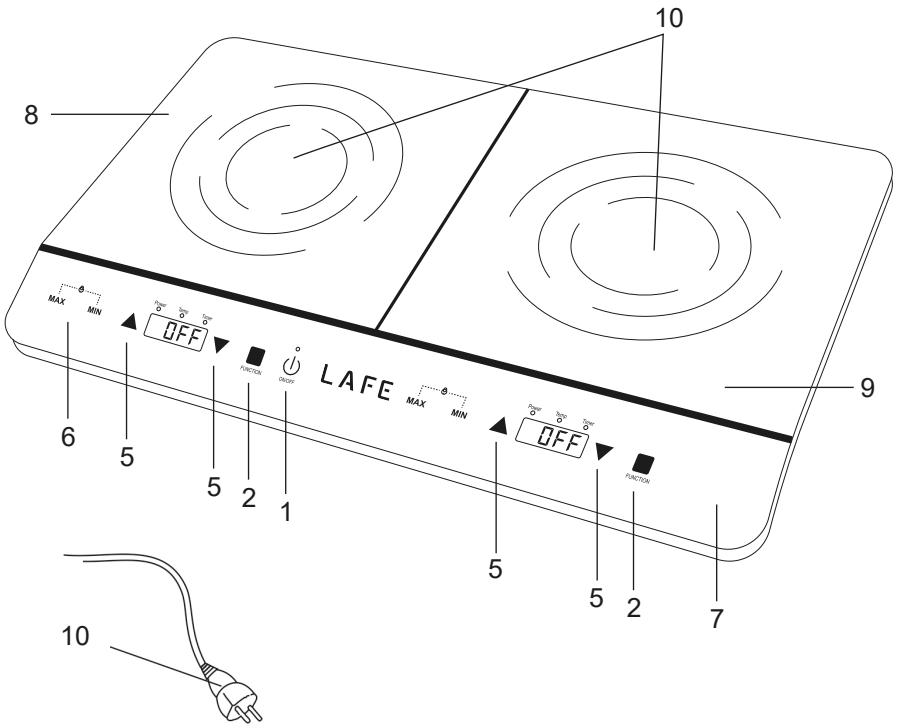

UWAGA:

Urządzenie przeznaczone jest wyłącznie do użytku domowego.

Urządzenie NIE jest przeznaczone do użytku komercyjnego/profesjonalnego.

Urządzenie NIE jest przystosowane do używania wolnym powietrzem.

Uwaga! Przed użyciem należy bezwzględnie zapoznać się z niniejszą instrukcją obsługi w celu uniknięcia nieszczęśliwych wypadków oraz dla prawidłowego użycia urządzenia. Instrukcję należy zachować i przechowywać tak by zawsze łatwo można by było do niej sięgnąć.

I. WSKAZÓWKI DOTYCZĄCE BEZPIECZEŃSTWA UŻYTKOWANIA

Urządzenie przenośne nie przystosowane do ciągłego podłączenia do źródła zasilania.

1. Przed użyciem należy sprawdzić czy napięcie podane na tabliczce znamionowej odpowiada miejscowym parametrom zasilania przy czym należy pamiętać że oznaczenie: AC – to prąd przemienny a DC – to prąd stały.
2. Przed użyciem rozwinąć i wyprostować przewód zasilający.
3. Należy zwrócić uwagę czy przewód zasilający oraz wtyczka nie posiada żadnych widocznych uszkodzeń.
4. Należy zwrócić uwagę by przewód zasilający nie był rozciągnięty nad otwartym ogniem lub innym źródłem ciepła oraz na ostrych krawędziach, które mogą uszkodzić izolację przewodu.

5. Przed pierwszym użyciem należy usunąć wszelkie elementy opakowania.

Uwaga! W przypadku obudowy z elementami metalowymi, na tych elementach może być naciągnięta mało widoczna folia zabezpieczająca, którą też należy ściągnąć.

6. Urządzenie nie powinno być używane przez dzieci, osoby o ograniczonej zdolności fizycznej, czuciowej oraz psychicznej bez nadzoru osób uprawnionych lub doświadczonych i zawsze zgodnie z niniejszą instrukcją.

OSTRZEŻENIE: Niniejszy sprzęt może być użytkowany przez dzieci powyżej 8 roku życia oraz osoby o ograniczonej zdolności fizycznej, czuciowej lub psychicznej, lub osoby nie mające doświadczenia lub znajomości sprzętu, TYLKO jeśli odbywa się to pod nadzorem osoby odpowiadającej za ich bezpieczeństwo lub zostały im udzielone wskazówki na temat bezpiecznego użytkowania urządzenia i mają świadomość niebezpieczeństwa związanego z jego użytkowaniem. Dzieci nie powinny bawić się sprzętem. Czyszczenie i konserwacja urządzenia nie powinna być wykonywana przez dzieci, chyba że są powyżej 8 roku życia a czynności te są wykonywane pod nadzorem.

7. Nie wolno pozostawiać urządzenia bez nadzoru w czasie pracy.
8. Nie wolno zanurzać urządzenia oraz przewodu zasilającego w wodzie lub w żadnych innych cieczach.
9. Gdy urządzenie nie jest używane zawsze powinno być odłączone od gniazda zasilającego.

10. Przy wyciąganiu wtyczki z gniazda nigdy nie ciągnij za przewód zasilający tylko za wtyczkę.
11. Nie wolno wkładać **ŻADNYCH METALOWYCH PRZEDMIOTÓW** do wnętrza urządzenia.
12. Należy pamiętać, że niektóre części urządzenia oraz obudowy w czasie pracy bardzo się nagrzewają dlatego należy zachować szczególną ostrożność i nie dotykać ich, można się poparzyć – jedynie rączka urządzenia jest wykonana z materiałów nienagrzewających się. Dla tego do momentu wystygnięcia zaleca się chwytanie tylko za rączkę/uchwyty.
13. Urządzenia należy używać tylko na suchej i stabilnej powierzchni.
14. **NIGDY** nie nakrywaj urządzenia w czasie pracy ani gdy całkowicie nie wystygnie.
15. Pamiętaj że elementy grzejne urządzenia wymagają czasu by całkowicie ostygnąć.
16. Nie wolno używać urządzenia w piekarnikach, na kuchenkach gazowych czy elektrycznych lub innych źródłach ciepła.
17. Korzystając z urządzenia należy zapewnić odpowiednią przestrzeń nad i wokół. Urządzenie podczas pracy nie może dotykać żadnych łatwo palnych przedmiotów jak np.: dekoracji, ręczników papierowych, zasłon, odzieży itp.
18. **NALEŻY ZACHOWAĆ OSTROŻNOŚĆ** jeśli używasz urządzenia na powierzchniach wrażliwych na wysokie temperatury. Zaleca się wtedy korzystać z podkładek izolacyjnych.
19.  „Uwaga Gorąca Powierzchnia” – Temperatura dostępnych powierzchni może być wyższa gdy sprzęt pracuje, co oznacza że elementy obudowy w czasie pracy znacznie się nagrzewają w czasie pracy urządzenia, **ZACHOWAJ OSTROŻNOŚĆ!!!**
20. Urządzenia nie można stosować z zewnętrznymi wyłącznikami czasowymi lub innymi oddzielnymi układami zdalnej regulacji.
21. Urządzenie można używać jedynie z dołączonymi do zestawu stykami / nasadkami.
22. Do wnętrza urządzenia **NIE WOLNO** wkładać żadnych przedmiotów.
23. W czasie pracy **NIE** wolno nakrywać/ zasłaniać krętek wlotu i krętek wylotu urządzenia.
24. Nie wolno używać urządzenia w pobliżu źródeł wody, wanien, pryszniców, basenów, itp.
25. Urządzenie należy ustawić tak by przed urządzeniem pozostawić co najmniej 1m wolnego miejsca a z góry i po bokach minimum 50 cm.
26. Na płycie nie wolno kłaść żadnych metalowych przedmiotów takich jak noże, łyżki, widelce, biżuterii.

27. Z uwagi na możliwość uszkodzenia szklanego blatu nie wolno na im przechowywać żadnych przedmiotów, a przy używaniu narzędzi z ostrymi krawędziami należy zachować szczególną ostrożność.
28. NIE wolno używać urządzenia z uszkodzono szklaną płytą.
29. Urządzenia nie wolno używać na metalowym podłożu.
30. Osoby z rozrusznikami serca powinny skontaktować się z lekarzem przed użyciem kuchenki indukcyjnej.
31. Urządzenie emituje pole magnetyczne dla tego wszelkie przedmioty które mogą ulec rozmagnesowaniu takie jak, kart kredytowe, taśmy magnetyczne, magnetyczne dyski pamięci itp. POWINNY być trzymane z dala od urządzenia.
32. NIE wolno na urządzeniu podgrzewać żadnych z zamkniętych puszek – Grozi wybuchem.
33. Producent nie odpowiada za szkody powstałe w wyniku nieprawidłowego użycia urządzenia.

Zaleca się by dla zwiększenia bezpieczeństwa instalacja elektryczna była wyposażona w automatyczny wyłącznik różnicowoprądowy o prądzie uruchamiania 30 mA.

Uwaga: Jeśli przewód zasilający lub wtyczka zasilająca ulegnie uszkodzeniu to bezwzględnie wymiany lub naprawy zawsze powinien dokonać wyspecjalizowany zakład naprawczy.

OSTRZEŻENIA

- 1 – Nigdy nie wolno używać urządzenia jeśli jest uszkodzone lub działa w sposób nieprawidłowy.
- 2 – Nigdy nie używać urządzenia jeśli wcześniej upadło z wysokości i wskazuje widoczne oznaki uszkodzenia.
- 3 – Nie używać przedłużaczy lub innych gniazd elektrycznych które nie spełniają obowiązujących norm i przepisów elektrycznych.
- 4 – Wszelkie naprawy, demontaż lub wymiana jakichkolwiek części zawsze powinny być dokonane przez wyspecjalizowany zakład.
- 5 – W przypadku zamoczenia urządzenia oraz elementów takich jak styki elektryczne wtyczka czy przewód przed użyciem należy osuszyć urządzenie i jego elementy.
- 6 – Nie używaj urządzenia mokrymi rękami.
- 7 – Gdy zachodzi obawa, że urządzenie zostało uszkodzone NIGDY nie naprawiaj urządzenia samodzielnie.
- 8 – Nie używaj urządzenia w wannie, nad zlewem, pod prysznicem lub w pobliżu innego zbiornika z wodą lub innym płynem.
- 9 – Nigdy nie myj urządzenia pod bieżącą wodą ani w taki sposób wy woda do niego ściekała.
- 10 – Nigdy nie kłaść urządzenia włączonego do gniazdka na mokrych powierzchniach.
- 11 – Przed podłączeniem urządzenia do gniazdka sprawdź czy parametry napięcia w gniazdku odpowiadają parametrom urządzenia z tabliczki znamionowej.

II. PODSTAWOWE INFORMACJE

- 1) Przycisk włączania / 2) Przycisk przełączania funkcji /
- 3) Wskaźnik wybranej funkcji / 4) Wyświetlacz /
- 5) Przyciski zmniejszania – zwiększania /
- 6) Przycisk ustawiania maksymalnej i minimalnej wartości /
- 7) Obudowa / 8) Płyta lewa / 9) Płyta Prawa /
- 10) Pole indukcyjne / 11) Wtyczka zasilająca

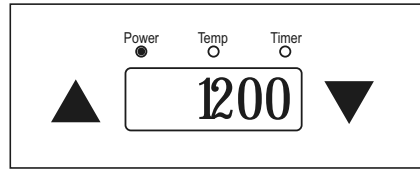

III. PRZED PIERWSZYM UŻYCIEM

- a) Usuń wszelkie elementy opakowania.
- b) Uwaga na elementach metalowych urządzenia może znajdować się mało widoczna folia ochronna którą też NALEŻY usunąć.
- c) Rozwiń i wyprostuj przewód zasilający.

Uwaga: w czasie pierwszego użycia może wydobywać się dym i zapach spowodowane jest to tym że niektóre części w cyklu produkcyjnym mogły być lekko nasmarowane oraz w wyniku wygrzewania się elementów. Jest to zjawisko normalne i powinno ustąpić po pewnym czasie.

WYBIERANIE TEMPERATURY GRZANIA

- 1 – Wciśnij przycisk „FUNCTION” tyle razy, aby pod napisem „Temp” zaświeciła się dioda – ustawiono tryb regulacji temperatury.
- 2 – Strzałkami „w górę” i „w dół” wybierz odpowiednią wartość.

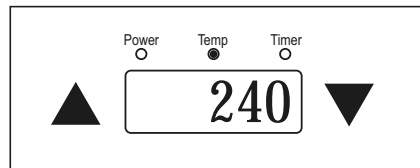

IV. OBSŁUGA

- 1 – Ustaw urządzenie na płaskiej stabilnej powierzchni.

UWAGA! Korzystając z urządzenia należy zapewnić odpowiednią przestrzeń nad i wokół. Urządzenie podczas pracy nie może dotykać żadnych łatwo palnych przedmiotów jak np.: dekoracji, ręczników papierowych, zasłon, odzieży itp.

- 2 – Podłącz urządzenie do odpowiedniego gniazda zasilającego.

- a) Na wyświetlaczu pojawi się:

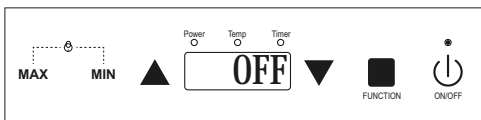

- b) Postaw na urządzeniu naczynie w którym chcesz gotować wraz zawartością.
- c) Wciśnij i przytrzymaj przycisk On/Off – urządzenie gotowe do użycia.

NASTAWIANIE CZASU GOTOWANIA

- 1 – Czas gotowania można ustawić przy funkcji regulacji mocy oraz przy funkcji regulacji temperatury.
- 2 – Wciśnij przycisk „Function” tyle razy by pod napisem „Power” zaświeciła się dioda, a pod napisem „Timer” dioda zaczęła migać.
- 3 – W czasie gdy miga dioda możesz nastawić żądany czas pracy dla funkcji mocy strzałkami „w górę” i „w dół”.

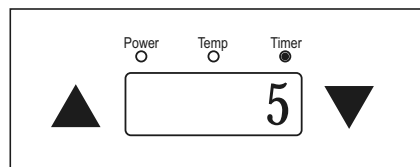
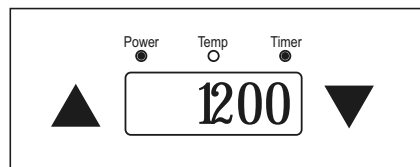
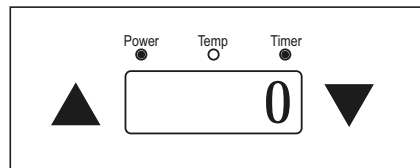

WYBIERANIE MOCY GRZANIA PŁYTY

- 1 – Wciśnij przycisk „FUNCTION” tak by pod napisem „Power” zaświeciła się dioda – ustawiono tryb regulacji mocy.
- 2 – Strzałkami „w górę” i „w dół” wybierz odpowiednią wartość.

- 4 – Wciśnij przycisk „Function” tyle razy by pod napisem „Temp” zaświeci się dioda, a pod napisem „Timer” dioda zacznie migać.
- 5 – W czasie gdy miga dioda możesz nastawić żądany czas pracy dla funkcji temperatury strzałkami „w górę” i „w dół”.

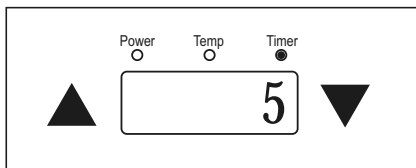
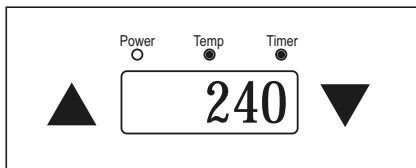
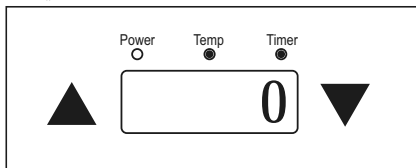

Przyciski Max/Min służą do ustawienia odpowiednio maksymalnej lub minimalnej nastawy danej funkcji.



Kiedy naczynie zostanie zdjęte z płyty – lub nie jest przystosowane do gotowania na płytach indukcyjnych na wyświetlaczu pojawi się:

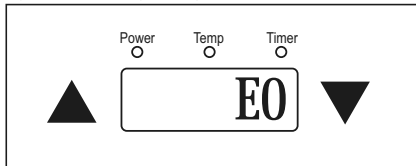

Automatyczny wyłącznik po ok. minucie wyłączy wszystkie funkcje, a po następnej minucie przełączy urządzenie w stan wyłączony. W każdej chwili możesz wyłączyć urządzenie przyciskiem On/Off.

UWAGA! Po zakończeniu gotowania płyta urządzenia może być bardzo gorąca gdyż nagrzewa się od gorącego naczynia. **ZACHOWAJ OSTROŻNOŚĆ.**

ZABEZPIECZENIE PRZED DZIEĆMI

Urządzenie posiada funkcje zabezpieczenia przed niepożądanym przełączeniem/ włączeniem przez dzieci.

- 1 – Włącz urządzenie i wciśnij przycisk „Function”.
- 2 – Naciśnij i przytrzymaj jednocześnie przyciski „Min” i „Max”.



3 – Na wyświetlaczu pojawi się:

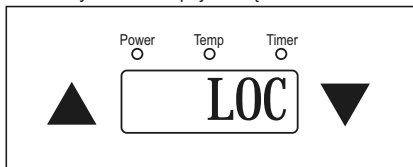

- 4 – W urządzeniu została włączona funkcja blokady.
- 5 – By ją wyłączyć ponownie wykonaj powyższe czynności.
- 6 – Strefę grzewczą można wyłączyć naciskając i przytrzymując przycisk „FUNCTION” ok. 3 sek., znajdujący się pod tą strefą

UWAGA! Urządzenie posiada wyłącznik bezpieczeństwa który, w przypadku pozostawienia włączonego gotowania wyłącza automatycznie urządzenie po 2 godzinach (funkcja ta nie działa przy włączonym minutniku).

V. CZYSZCZENIE I KONSERWACJA

Uwaga! Przed czyszczeniem upewnij się że urządzenie **NIE** jest podłączone do gniazda zasilającego oraz czy odpowiednio wystygło. **By uniknąć poparzenia czyść TYLKO zimne urządzenie.**

Obudowę urządzenia można myć wilgotną szmatką bez używania agresywnych środków chemicznych. Płytę szklaną można myć wilgotną szmatką lub szmatką z środkami przeznaczonymi do płyt szklanych lub ceramicznych.

VI. DANE TECHNICZNE

Model:	DuoChef
Napięcie znamionowe:	AC 220-240V 50-60Hz
Moc maksymalna:	3500 W
Maksymalna średnica naczynia:	26 mm
Minimalna średnica naczynia:	12 mm

INFORMACJE DOTYCZĄCE DOMOWYCH ELEKTRYCZNYCH PŁYT GRZEWCZYCH

	Symbol	Wartość
Identyfikator modelu	x	DuoChef
Typ płyty grzewczej	x	Elektryczna
Liczba pól i obszarów grzewczych		2
Technologia grzewcza (indukcyjne pola i obszary grzewcze, promiennikowe pola grzewcze, płyty grzewcze)	x	Indukcja
W przypadku okrągłych obszarów grzewczych i płyt grzewczych: Średnica użytecznej powierzchni każdego elektrycznie ogrzewanego obszaru grzewczego, z dokładnością do 5 mm.	Ø	20cm+20cm
W przypadku nieokrągłych obszarów grzewczych i płyt grzewczych: Długość i szerokość powierzchni użytkowej każdego elektrycznie ogrzewanego obszaru grzewczego i każdej elektrycznej płyty grzewczej, z dokładnością do 5 mm.	Dł. Szer.	x
Zużycie energii elektrycznej przez płytę grzewczą, na kg	EC electric cooking	lewe pole 190,7 Wh/kg prawe pole 194,6 Wh/kg
Zużycie energii elektrycznej przez płytę grzewczą, na kg	EC electric hob	192,7 Wh/kg

Metoda przeprowadzania badań:

Produkt został przebadany zgodnie z następującymi normami dotyczącymi przeprowadzania badań: EN 60350-2: 2018, Elektryczny sprzęt do gotowania do użytku domowego – część 2:

Płyty grzewcze – Metody badań cech funkcjonalnych.

(przebadane zgodnie z rozporządzeniem EU nr 66/2014, dodatek I, sekcja 2 i 2.2)

Informacje dotyczące zmniejszenia negatywnego wpływu na środowisko:

Na indukcyjnej płycie grzewczej należy umieszczać wyłącznie naczynia przeznaczone do płyt indukcyjnych. W żadnym wypadku nie należy używać tzw. „podkładek adaptacyjnych do kuchenek indukcyjnych”, gdyż takie podkładki adaptacyjne znacznie zmniejszają efektywność energetyczną indukcyjnej płyty grzewczej (tzn. temperaturę występującą w naczyniu w stosunku do zużytej energii elektrycznej) i eliminują wszelkie korzyści wynikające ze stosowania tego typu płyty grzewczej.

Przyczyną tego stanu rzeczy jest przekazywanie ciepła między podkładką adaptacyjną i dnem naczynia. Proces wymiany ciepła trwa wówczas dłużej i występują straty energii.

WARNING:

The device is intended for domestic use only.

The device is NOT intended for commercial/professional use.

The device is NOT intended to be used outside.

Note! Prior to use, you should familiarize yourself with this instruction manual in order to avoid accidents and to ensure proper use of the appliance. Manual should be kept and stored so that it is always easy to reach.

I. SAFETY INSTRUCTIONS FOR USE

A mobile device that is not designed to be continuously connected to a power source.

- 1 – Before use, check if the voltage indicated on the rating plate corresponds to the local power supply parameters, bearing in mind that the designation AC means alternating current and DC – direct current.
- 2 – Expand and straighten the power cord before use.
- 3 – Make sure that the power cord and the plug do not have any visible damage.
- 4 – Make sure that the power cord is not stretched over an open flame or other source of heat as well as sharp edges that may damage the insulation.
- 5 – Before first use, remove all packing elements.

Note! Housing with metal elements may include barely-visible protective film stretched over those parts, which needs to be removed.

- 6 – The appliance should not be used by children or persons with reduced physical, sensory and mental ability without attendance of qualified or experienced persons and should always be used in accordance with the instruction manual.

WARNING: This appliance can be used by children over the age of 8 and persons with limited physical, sensory or mental capabilities, or persons without experience and knowledge of the appliance, ONLY if used under the supervision of a person responsible for their safety or if they have been given guidance on safe use of the appliance and are aware of the hazards associated with its use. Children should not play with the appliance. Cleaning and maintenance operations should not be performed by children unless they are over the age of 8 and these operations are performed under supervision

- 7 – Do not leave the appliance unattended during operation.
- 8 – Do not immerse the device and the power cord in water or any other liquid.
- 9 – When the appliance is not in use, it should always be disconnected from the electrical outlet.
- 10 – When removing the plug from the socket, do not pull the cord, but the plug.
- 11 – NEVER PLACE ANY METAL ITEMS inside the appliance.

- 12 – Remember that some parts of the device and housing get very hot during operation. Be cautious and do not touch them – you can get burned. Only device handle is made from thermally insulating materials. Therefore, hold the device by the handle(s) as long as it is hot
- 13 – Use the device on dry and stable surface only.
- 14 – Never cover an operating or not cooled device
- 15 – Remember that heat elements of the device require time to cool down completely.
- 16 – Do not use the device in ovens, gas or electric cookers or other heat sources.
- 17 – Ensure adequate space around and above the device when using it. The device must not touch any flammable objects such as trimmings, paper towels, curtains, clothes during operation.
- 18 – BE CAUTIOUS when using the device on surfaces sensitive to high temperatures. Insulating pads are recommended.
- 19 –  “Caution! Hot surface” – The temperature of surfaces may be higher when the device is working, which means that housing elements may heat up significantly during operation, USE GREAT CARE when working with the device!!!
- 20 – The device cannot be used with external timers or other remote control systems
- 21 – The device may be used only with contacts/caps delivered with the set
- 22 – DO NOT put any objects inside the machine
- 23 – During operation, it is NOT allowed to cover the air inlet and outlet grilles
- 24 – Do not use the device near water sources, bathtubs, showers, swimming pools, etc.
- 25 – The device should be set so that at least 1 m free space is left in front of the device and at least 50 cm from the top and sides.
- 26 – Do not place any metal items, e.g. knives, spoons, forks or jewellery on the hob.
- 27 – Do not leave any items on the hob as they may cause damage to the glass surface; operate any sharp-edged tools with extra care
- 28 – DO NOT use the hob if the glass plate is damaged
- 29 – Do not use the hob on a metal surface
- 30 – Individuals with heart stimulators should consult their cardiologists before using the induction hob
- 31 – The hob generates a magnetic field and therefore all items which may be demagnetised such as credit cards, magnetic tapes, magnetic discs, etc., SHOULD be kept away from the device
- 32 – DO NOT heat unopen tins on the hob – it may cause an explosion
- 33 – The manufacturer shall not be liable for any damage caused by improper using of the appliance.

For security reasons, it is recommended for the electrical wiring to be equipped with a 30 mA residual-current circuit breaker.

Note: If the power cord or the mains plug is damaged, it should always be replaced or repaired at a specialized repair facility.

WARNINGS

- 1 – Never use the appliance if it is damaged or works abnormally.
- 2 – Do not use the appliance if it has been dropped from a height and shows visible signs of damage.
- 3 – Do not use extension cords or other electrical outlets that do not meet current electrical standards and codes.
- 4 – Any repair, removal or replacement of any parts should always be performed at a specialized facility.
- 5 – In the event of external components such as the electrical contacts, the plug or the cord getting wet, make sure to dry the kettle and its elements before use.
- 6 – Never handle or operate the appliance with wet hands.
- 7 – If you think the appliance might be broken, NEVER try to repair it yourself.
- 8 – Do not use the device in bath tub or shower, above sink, or near any other tank with water or other liquid.
- 9 – Never wash the device in running water or in any manner, which allows water to drip onto the device.
- 10 – Never put the device connected to mains outlet on wet surface.
- 11 – Before connecting the device to mains outlet, check whether mains parameters are compliant with the values indicated on rating plate of the device.

II. DEVICE DESCRIPTION

- 1) On/off switch / 2) Function switch / 3) Selected function indicator / 4) Display / 5) Volume up/down switches / 6) Maximum and minimum value switches / 7) Casing / 8) Left plate / 9) Right plate / 10) Induction zone / 11) Power plug

III. BEFORE THE FIRST USE

- a) Remove all packaging components
- b) Note! Metal parts may be covered with hardly visible protecting film. It MUST be removed
- c) Unwind and straighten the power cord

Note: There may be a small amount of smoke or odour during the first time you use the toaster but this is normal since some heating elements might have been covered with grease. Don't worry, it will disappear after some time.

IV. OPERATION

1 – Place the device on a flat, stable surface.

NOTE: While using the device, make sure there is sufficient space above and around it. While operated, the device may not be in contact with any flammable items such as decorations, paper towels, curtains, clothes, etc.

2 – Connect the device to a proper supply socket

a) The following information will be displayed:

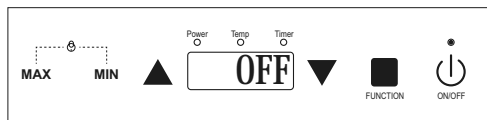

b) Place the pot with the content you want to cook on the device.

c) Press and hold the On/Off button (Figure) – the device is ready for use.

SETTING THE HEATING POWER

1 – Press the “FUNCTION” key so that a LED indicator turns on next to the “Power” symbol – the power level has been set.

2 – Set the relevant value using the knob.

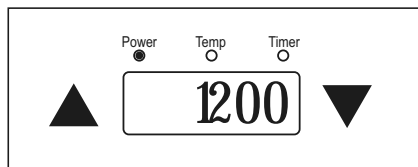

SETTING THE HEATING TEMPERATURE

1 – Press the “FUNCTION” button so that a LED indicator turns on next to the “Temp” symbol – set the temperature adjustment zone.

2 – Set the relevant value using the “up” and “down” arrows.

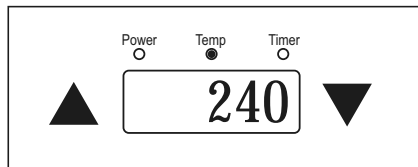

SET THE COOKING TIME

1 – The cooking time may be set using the value and temperature adjustment functions.

2 – Press the “Function” button so that a LED indicator next to the “Power” symbol turns on and the LED indicator under the “Timer” symbol starts to flash.

3 – As the LED indicator flashes, select the desired working time of the power function using the “up” and “down” arrows .

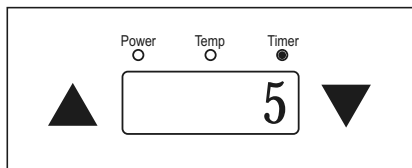
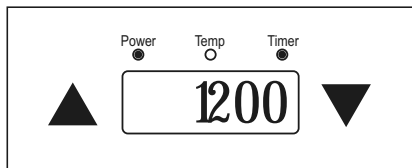
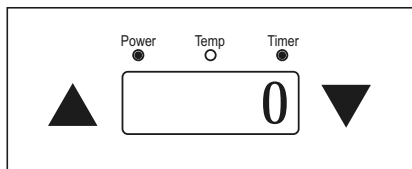

4 – Press the “Function” button as many Times as necessary for the „Temp” indicator to turn on and for the „Timer” indicator to start flashing.

5 – As the digits flash on the display, select the desired working time for the temperature function using the “up” and “down” arrows.

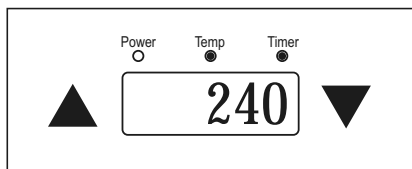
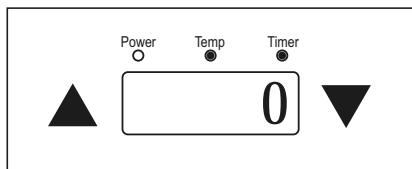

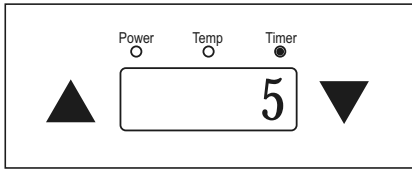

The buttons are used to set the maximum or minimum values for a given function.



When the pot is removed from the hob – or if it is unfit for use on induction hobs, the following information will be displayed:

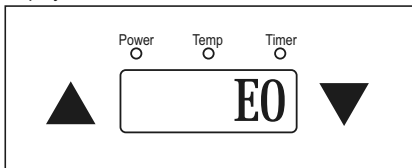

The automatic switch will turn off all functions after one minute and the device after another minute. The device can be turned off at any time using the On/Off switch.

NOTE: After cooking is complete, the hob may be very hot as it absorbs the heat of the pot. **ACT WITH CAUTION.**

PROTECTION AGAINST CHILDREN

The device is provided with a function preventing its uncontrolled switching on/off by children.
 1 – Switch the device on and press the “Function” button.
 2 – Press and hold the “Min” and “Max” buttons simultaneously.



3 – The following information will be displayed:

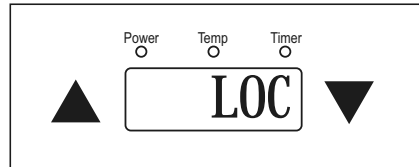

- 4 – The blockade function has been turned on.
- 5 – Follow the above-described procedure to switch it off.
- 6 – The heating zone can be turned off by pressing and holding the “FUNCTION” button about 3 sec., located below this zone.

NOTE: The device has a safety switch, which in the case of leaving the device on for 2 hours switches it off (this function is disabled with the timer switched on).

V. CLEANING AND MAINTENANCE

Note: Before cleaning, make sure the device is NOT connected to the supply socket and that it has sufficiently cooled down. To avoid burns, clean the device ONLY when its cool.

The casing may be cleaned using a damp cloth without and aggressive chemical agents. The glass plate may be cleaned using a damp cloth or soaked with an agent intended for cleaning glass or ceramic plates.

VI. TECHNICAL DATA

Model:	DuoChef
Rated power:	AC 220-240V 50-60Hz
Maximum power:	3500 W
Maximum pot diameter	26 cm
Minimum pot diameter	12 cm

INFORMATION CONCERNING DOMESTIC

	Symbol	Value
Model designation	x	DuoChef
Hob type	x	Electric
Number of cooking zones and cooking areas		2
Heating technology (induction cooking zones and cooking areas, radiant cooking zones, solid plates) grzewcze)	x	Induction
For circular cooking zones or cooking areas:		
Diameter of useful surface area per electric heated cooking zone rounded to the nearest 5 mm. dokładnością do 5 mm.	Ø	20cm+20cm
For non-circular cooking zones or areas: Length and width of useful surface area per electric heated cooking zone or area rounded to the nearest 5 mm.	L W	x
Energy consumption per cooking area calculated per kg	EC electric cooking	left zone: 190,7 Wh/kg right zone: 194,6 Wh/kg
Energy consumption for the hob calculated per kg	EC electric hob	192,7 Wh/kg

Test method:

The product has been tested in accordance with the following test standards: EN 60350-2: 2018, Household electric cooking appliances – Part 2:

Hobs. Methods for measuring performance.

(tested in accordance with Commission Regulation (EU) No 66/2014, Annex I, Section 2 and 2.2)

Information regarding the reduction of the environmental impact:

Only induction hob cookware should be placed on the induction hob.

Do not use so-called 'induction hob converters' because such converters significantly reduce the energy efficiency of the induction hob (that is the temperature in the cookware compared to the energy consumed) and defeat all advantages of this type of hob.

This is caused by thermal energy transfer between the converter and the bottom of the cookware. The heat transfer takes longer and energy is lost.

UPOZORNĚNÍ:

Zařízení je určeno výhradně pro domácí použití.

Zařízení NENÍ určeno pro komerční/profesionální použití. NENÍ určeno k použití pod širým nebem.

Pozor! Před použitím je nezbytné se seznámit s tímto návodem k obsluze, aby se předešlo nehodám a aby bylo zařízení správně používáno. Návod si uchovejte a skladujte ho tak, aby k němu bylo vždy snadné se dostat.

I. POKYNY PRO BEZPEČNÉ POUŽÍVÁNÍ**Zařízení není určeno pro trvalé připojení ke zdroji energie**

1. Před použitím zkontrolujte, zda napětí uvedené na výrobním štítku odpovídá místním parametrům napájení, přičemž mějte na paměti, že značka AC znamená střídavý proud a DC stejnosměrný proud.
2. Před použitím napájecí kabel odvíňte a narovnejte.
3. Zkontrolujte, zda napájecí kabel a zástrčka nejsou viditelně poškozené.
4. Ujistěte se, že napájecí kabel není natažen přes otevřený oheň nebo jiný zdroj tepla a že neprochází přes ostré hrany, které by mohly poškodit izolaci kabelu.
5. Před prvním použitím odstraňte všechny obalové materiály.

Pozor! Na kovových částech může být natažena ochranná fólie, která musí být také odstraněna.

6. Zařízení nesmí být používáno dětmi, osobami s omezenou fyzickou, smyslovou nebo psychickou schopností bez dozoru oprávněných nebo zkušených osob a vždy v souladu s tímto návodem.

UPOZORNĚNÍ: Tento přístroj mohou používat děti starší 8 let a osoby s omezenou fyzickou, smyslovou nebo psychickou schopností, nebo osoby bez zkušeností a znalostí přístroje POUZE tehdy, pokud jsou pod dohledem osoby odpovědné za jejich bezpečnost nebo pokud byly instruovány o bezpečném používání zařízení a jsou si vědomy nebezpečí spojeného s jeho používáním. Děti by si neměly s přístrojem hrát. Čištění a údržbu zařízení by neměly provádět děti, ledaže jsou starší 8 let a tyto činnosti jsou prováděny pod dohledem.

7. Zařízení nesmí být ponecháno bez dozoru během provozu.
8. Zařízení ani napájecí kabel nesmí být ponořeny do vody nebo jiných kapalin.
9. Pokud zařízení nepoužíváte, vždy ho odpojte od elektrické zásuvky.
10. Při odpojování zástrčky z elektrické zásuvky nikdy netahejte za napájecí kabel, ale za zástrčku.
11. NEVKLÁDEJTE ŽÁDNÉ KOVOVÉ PŘEDMĚTY do vnitřku zařízení.
12. Mějte na paměti, že některé části zařízení a krytu se během provozu velmi zahřívají, a proto buďte obzvláště opatrní a nedotýkejte se jich – mohli byste se popálit. Pouze rukojeť zařízení je vyrobena z materiálu, který se nezahřívá. Proto se doporučuje uchopit pouze rukojeť/držadla, dokud zařízení nevychladne.
13. Zařízení by mělo být používáno pouze na suchém a stabilním povrchu.

14. Zařízení NIKDY nezakrývejte během provozu ani dokud zcela nevychladne.
15. Pamatujte, že topné prvky zařízení potřebují čas na úplné vychladnutí.
16. Zařízení nesmí být používáno v troubách, na plynových nebo elektrických sporácích ani jiných zdrojích tepla.
17. Při používání zařízení zajistěte dostatečný prostor nad a kolem zařízení. Zařízení se během provozu nesmí dotýkat žádných snadno hořlavých předmětů, jako jsou dekorace, papírové ručníky, závěsy, oděvy apod.
18. DÁVEJTE POZOR, pokud používáte zařízení na površích citlivých na vysoké teploty. Doporučuje se používat izolační podložky.
19.  „Pozor horký povrch“ – Teplota dostupných povrchů může být během provozu vyšší, což znamená, že části krytu se během provozu zařízení velmi zahřívají. ZACHOVEJTE OPATRNOST!
20. Zařízení nelze používat s externími časovači nebo oddělenými systémy dálkového ovládání.
21. Zařízení lze používat pouze s kontakty/nástavci dodanými s přístrojem.
22. Do vnitřku zařízení NESMÍ být vkládány žádné předměty.
23. Během provozu NESMÍTE zakrývat/vykrývat vstupní a výstupní mřížky zařízení.
24. Zařízení nesmí být používáno v blízkosti zdrojů vody, van, sprch, bazénů apod.
25. Zařízení umístěte tak, aby před ním bylo alespoň 1 m volného místa a 50 cm nahore a po stranách.
26. Na desku NESMÍ být umístovány žádné kovové předměty, jako jsou nože, lžice, vidličky, šperky.
27. S ohledem na možnost poškození skleněné desky na ní nesmí být ukládány žádné předměty, a při používání nástrojů s ostrými hranami je nutné zachovat zvýšenou opatrnost.
28. Zařízení NESMÍ být používáno s poškozenou skleněnou deskou.
29. Zařízení NESMÍ být používáno na kovovém podkladu.
30. Osoby s kardiostimulátory by se měly před použitím indukčního vařiče poradit s lékařem.
31. Zařízení vytváří magnetické pole, a proto by měly být všechny předměty, které mohou být demagnetizovány, jako jsou kreditní karty, magnetické pásky, magnetické disky apod., drženy dál od zařízení.
32. Na zařízení NESMÍ být ohřívány žádné uzavřené nádoby – hrozí nebezpečí výbuchu.
33. Výrobce nenes odpovědnost za škody způsobené nesprávným použitím zařízení.

Doporučuje se, aby elektrická instalace byla vybavena automatickým proudovým chráničem s proudem 30 mA.

Poznámka: Pokud dojde k poškození napájecího kabelu nebo zástrčky, opravu nebo výměnu musí vždy provést specializovaný servis.

UPOZORNĚNÍ

1. Nikdy nepoužívejte zařízení, pokud je poškozené nebo nefunguje správně.
2. Nikdy nepoužívejte zařízení, pokud předtím spadlo z výšky a vykazuje viditelné známky poškození.
3. Nepoužívejte prodlužovací kabely nebo jiné elektrické zásuvky, které neodpovídají platným normám a předpisům.
4. Všechny opravy, demontáže nebo výměny jakýchkoli částí musí být vždy provedeny specializovaným servisem.
5. V případě namočení zařízení nebo jeho částí, jako jsou elektrické kontakty, zástrčka či kabel, je před použitím nutné zařízení a jeho části osušit.
6. Nepoužívejte zařízení mokřými rukama.
7. Pokud máte podezření, že zařízení je poškozeno, NIKDY jej neopravujte sami.
8. Nepoužívejte zařízení ve vaně, nad umyvadlem, pod sprchou nebo v blízkosti jiných nádob s vodou či jinými tekutinami.
9. Zařízení nikdy nemyjte pod tekoucí vodou ani tak, aby na něj stékala voda.
10. Nikdy nepokládejte zapojené zařízení na mokřý povrch.
11. Před připojením zařízení do zásuvky zkontrolujte, zda parametry napětí v zásuvce odpovídají parametrům zařízení uvedeným na štítku.

II. ZÁKLADNÍ INFORMACE

- 1) Tlačítko zapnutí/vypnutí / 2) Tlačítko pro přepínání funkcí / 3) Indikátor vybrané funkce / 4) Displej / 5) Tlačítka pro snižování a zvyšování hodnot / 6) Tlačítko pro nastavení maximální a minimální hodnoty / 7) Kryt / 8) Levá varná deska / 9) Pravá varná deska / 10) Indukční pole / 11) Napájecí zástrčka

III. PŘED PRVNÍM POUŽITÍM

- a) Odstraňte všechny obalové materiály.
- b) Pozor! Na kovových částech zařízení může být ochranná fólie, kterou je také NUTNÉ odstranit.
- c) Napájecí kabel odvíhnete a narovnáte.

Poznámka: Při prvním použití může zařízení kouřit a vydávat zápach, což je způsobeno tím, že některé části byly během výrobního procesu lehce namazány a některé komponenty se zahřívají. Toto je normální jev a po určité době zmizí.

IV. OBSLUHA

1. Umístěte zařízení na rovný a stabilní povrch.

UPOZORNĚNÍ! Při používání zařízení zajistěte dostatečný prostor nad a kolem něj. Zařízení se během provozu nesmí dotýkat žádných snadno hořlavých předmětů, jako jsou dekorace, papírové ručníky, závěsy, oděvy apod.
2. Připojte zařízení do vhodné elektrické zásuvky.
 - a) Na displeji se objeví:

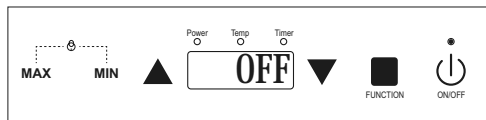

- b) Položte na zařízení nádobu, ve které chcete vařit, spolu s obsahem.
- c) Stiskněte a podržte tlačítko zapnutí/vypnutí – zařízení je připraveno k použití.

VÝBĚR VÝKONU OHŘEVU DESKY

1. Stiskněte tlačítko „FUNCTION“, aby se rozsvítila dioda pod nápisem „Power“ – je nastaven režim regulace výkonu.
2. Šípkami nahoru a dolů zvolte požadovanou hodnotu.

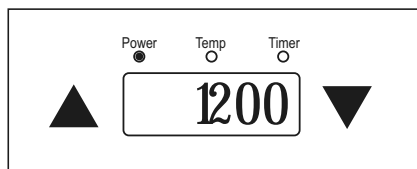

VÝBĚR TEPLoty OHŘEVU

1. Stiskněte tlačítko „FUNCTION“ tolikrát, aby se rozsvítila dioda pod nápisem „Temp“ – je nastaven režim regulace teploty.
2. Šipkami nahoru a dolů zvolte požadovanou hodnotu.

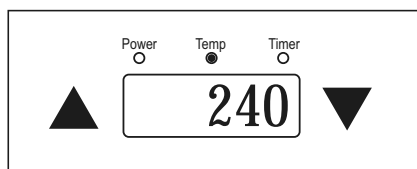

NASTAVENÍ ČASU VAŘENÍ

1. Čas vaření lze nastavit jak při funkci regulace výkonu, tak při funkci regulace teploty.
2. Stiskněte tlačítko „Function“ tolikrát, aby se rozsvítila dioda pod nápisem „Power“ a dioda pod nápisem „Timer“ začala blikat.
3. Během blikání diody můžete šipkami nahoru a dolů nastavit požadovaný čas vaření pro funkci výkonu.

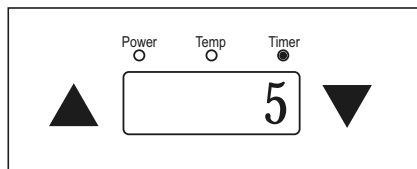
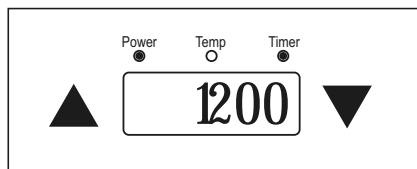
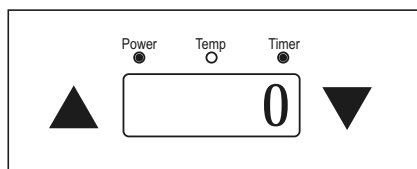

4. Stiskněte tlačítko „Function“ tolikrát, aby se rozsvítila dioda pod nápisem „Temp“ a dioda pod nápisem „Timer“ začala blikat.
5. Během blikání diody můžete šipkami nahoru a dolů nastavit požadovaný čas vaření pro funkci teploty.

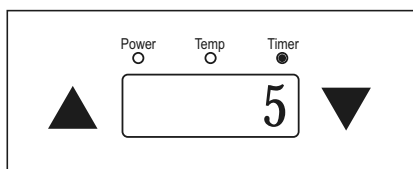
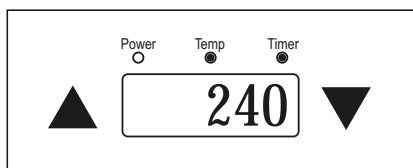
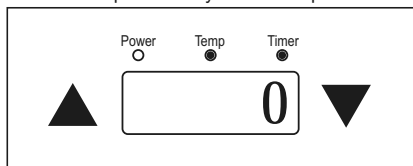

Tlačítka Max/Min slouží k nastavení maximální nebo minimální hodnoty dané funkce.



Pokud je nádoba odebrána z desky – nebo není přizpůsobena k vaření na indukční desce – na displeji se objeví:

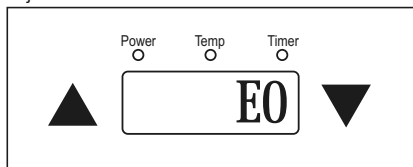

Automatický vypínač po přibližně minutě vypne všechny funkce a po další minutě přepne zařízení do vypnutého stavu. Vždy můžete zařízení vypnout tlačítkem zapnutí/vypnutí.

⚠ UPOZORNĚNÍ! Po ukončení vaření může být varná deska zařízení velmi horká, protože se zahřívá od horké nádoby. **DÁVEJTE POZOR!**

OCHRANA PŘED DĚTMI

Zařízení má funkci ochrany před nechtěným přepnutím/zapnutím dětmi.

1. Zapněte zařízení a stiskněte tlačítko „Function“.
2. Stiskněte a podržte současně tlačítka „Min“ a „Max“.



3. Na displeji se objeví:

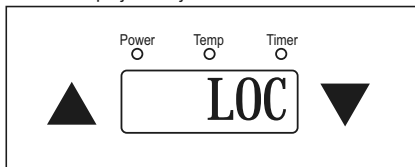

4. Funkce zámku je nyní aktivována.
5. Chcete-li funkci vypnout, zopakujte výše uvedené kroky.
6. Varnou zónu můžete vypnout stisknutím a podržením tlačítka „FUNCTION“ přibližně 3 sekundy pod touto zónou.

UPOZORNĚNÍ! Zařízení má bezpečnostní vypínač, který v případě, že je ponecháno zapnuté, automaticky vypne zařízení po 2 hodinách (tato funkce nefunguje při zapnutém časovači).

V. ČIŠTĚNÍ A ÚDRŽBA

Upozornění! Před čištěním se ujistěte, že zařízení **NENÍ** připojeno k elektrické zásuvce a že dostatečně vychladlo. Abyste předešli popálení, čistěte **POUZE** chladné zařízení.

Kryt zařízení lze otřít vlhkým hadříkem bez použití agresivních chemikálií. Skleněnou desku lze čistit vlhkým hadříkem nebo hadříkem s čisticími prostředky určenými pro skleněné nebo keramické desky.

VI. TECHNICKÉ ÚDAJE

Model: DuoChef

Jmenovité napětí: AC 220-240 V 50-60 Hz

Maximální výkon: 3500 W

Maximální průměr nádoby: 26 mm

Minimální průměr nádoby: 12 mm

INFORMACE O DOMÁCÍCH ELEKTRICKÝCH VARNÝCH DESKÁCH

	Symbol	Hodnota
Identifikátor modelu	x	DuoChef
Typ varné desky	x	Elektrická
Počet varných zón:		2
Topná technologie (indukční zóny, sálavé zóny, varné desky):	x	Indukce
Průměr použitelných povrchů každé varné zóny (přesnost do 5 mm):	Ø	20cm+20cm
Pro nekuhové topné plochy a plotýnky: Délka a šířka užité plochy každé elektricky vyhřívané varné plochy a každé elektrické plotýnky s přesností na 5 mm.	Délka Šířka	x
Spotřeba elektrické energie varné desky, na kg:	EC electric cooking	Levý hořák: 190,7 Wh/kg, pravý hořák: 194,6 Wh/kg
Spotřeba elektrické energie celé varné desky:	EC electric hob	192,7 Wh/kg

Metoda testování:

Produkt byl testován podle následujících norem:

EN 60350-2: 2018, Elektrická zařízení pro domácí vaření – část 2:

Varné desky – Metody testování funkčních vlastností. (testováno podle nařízení EU č. 66/2014, příloha I, sekce 2 a 2.2)

INFORMACE O SNÍŽENÍ NEGATIVNÍHO DOPADU NA ŽIVOTNÍ PROSTŘEDÍ

Na indukční varné desce používejte pouze nádoby určené pro indukční varné desky. Za žádných okolností nepoužívejte tzv. „adaptivní podložky pro indukční vařiče“, protože tyto podložky výrazně snižují energetickou účinnost indukční varné desky (tj. teplotu uvnitř nádoby vzhledem k spotřebě elektrické energie) a eliminují veškeré výhody používání tohoto typu varné desky.

Tento stav je způsoben předáváním tepla mezi adaptivní podložkou a dnem nádoby. Proces výměny tepla trvá déle a dochází ke ztrátám energie.

UPOZORNENIE:

Zariadenie je určené výhradne na domáce použitie.

Zariadenie NIE je určené na komerčné/profesionálne použitie. NIE je určené na použitie vonku.

Pozor! Pred použitím sa musíte bezpodmienečne oboznámiť s týmto návodom na použitie, aby ste predišli nešťastným nehodám a správne používali zariadenie. Návod si uchovajte a uschovajte na mieste, kde k nemu budete mať vždy ľahký prístup.

I. POKYNY NA BEZPEČNÉ POUŽÍVANIE

Prenosné zariadenie nie je určené na trvalé pripojenie k zdroju napájania.

1. Pred použitím skontrolujte, či napätie uvedené na štítku zodpovedá miestnym parametrom napájania, pričom nezabúdajte, že označenie AC je striedavý prúd a DC je jednosmerný prúd.
2. Pred použitím rozviňte a vyrovnajte napájací kábel.
3. Skontrolujte, či napájací kábel a zástrčka nemajú viditeľné poškodenia.
4. Uistite sa, že napájací kábel nie je natiahnutý cez otvorený oheň, iný zdroj tepla alebo ostré hrany, ktoré môžu poškodiť izoláciu kábla.
5. Pred prvým použitím odstráňte všetky obalové prvky.
Pozor! V prípade krytu s kovovými prvkami môže byť na týchto prvkoch natiahnutá málo viditeľná ochranná fólia, ktorú tiež treba odstrániť.
6. Zariadenie nesmú používať deti ani osoby so zníženou fyzickou, zmyslovou alebo psychickou schopnosťou bez dozoru oprávnenej osoby alebo osoby so skúsenosťami a vždy v súlade s týmto návodom.
UPOZORNENIE: Tento prístroj môžu používať deti staršie ako 8 rokov a osoby so zníženou fyzickou, zmyslovou alebo psychickou schopnosťou, alebo osoby bez skúseností či znalostí o prístroji, IBA ak sú pod dohľadom osoby zodpovednej za ich bezpečnosť alebo ak boli poučené o bezpečnom používaní zariadenia a rozumejú rizikám spojeným s jeho používaním. Deti sa nesmú so zariadením hrať. Čistenie a údržbu zariadenia nesmú vykonávať deti, pokiaľ nie sú staršie ako 8 rokov a tieto činnosti nie sú vykonávané pod dohľadom.
7. Zariadenie nesmie byť ponechané bez dozoru počas prevádzky.
8. Zariadenie ani napájací kábel sa nesmú ponoriť do vody alebo iných tekutín.
9. Ak zariadenie nepoužívate, vždy ho odpojte od elektrickej zásuvky.
10. Pri vyťahovaní zástrčky zo zásuvky nikdy neťahajte za napájací kábel, ale za zástrčku.
11. NESMÚ sa vkladať ŽIADNE KOVOVÉ PREDMETY do vnútra zariadenia.
12. Pamätajte, že niektoré časti zariadenia a krytu sa počas prevádzky veľmi zahrievajú, preto treba zachovať osobitnú opatrnosť a nedotýkať sa ich, môžete sa popáliť – iba rukoväť zariadenia je vyrobená z materiálu, ktorý sa nezahrieva. Preto až do vychladnutia odporúčame dotýkať sa len rukoväte/držadiel.

13. Zariadenie používajte len na suchom a stabilnom povrchu.
14. NIKDY nezakrývajte zariadenie počas prevádzky ani po skončení, kým úplne nevychladne.
15. Pamätajte, že vykurovacie prvky zariadenia potrebujú určitý čas, aby úplne vychladli.
16. Zariadenie sa nesmie používať v rúrach, na plynových alebo elektrických sporákoch ani iných zdrojoch tepla.
17. Pri používaní zariadenia zabezpečte dostatočný priestor nad a okolo neho. Počas prevádzky sa zariadenie nesmie dotýkať žiadnych ľahko horľavých predmetov, ako sú napríklad dekorácie, papierové utierky, závesy, odevy atď.
18. DÁVAJTE POZOR, ak zariadenie používate na povrchoch citlivých na vysoké teploty. Odporúča sa používať izolačné podložky.
19.  „Pozor horúci povrch“ – Teplota dostupných povrchov môže byť vyššia, keď zariadenie pracuje, čo znamená, že časti krytu sa počas prevádzky zariadenia značne zahrievajú, ZACHOVAJTE OPATRnosť!
20. Zariadenie sa nesmie používať s externými časovačmi ani inými oddelenými systémami diaľkového ovládania.
21. Zariadenie sa môže používať len s kontaktmi/nástavcami dodanými s prístrojom.
22. Do vnútra zariadenia NESMÚ byť vkladané žiadne predmety.
23. Počas prevádzky NESMIETE zakrývať/prekryť mriežky nasávania a mriežky výstupu zariadenia.
24. Zariadenie sa nesmie používať v blízkosti zdrojov vody, vaní, sprch, bazénov atď.
25. Zariadenie nastavte tak, aby pred ním zostal aspoň 1 m voľného miesta a zhora a po stranách minimálne 50 cm.
26. Na dosku nesmú byť umiestnené žiadne kovové predmety, ako sú nože, lyžice, vidličky, šperky.
27. Z dôvodu možného poškodenia sklenenej dosky na nej nesmú byť uložené žiadne predmety a pri používaní nástrojov s ostrými hranami je potrebné zachovať mimoriadnu opatrnosť.
28. Zariadenie NESMIE byť používané s poškodenou sklenenou doskou.
29. Zariadenie NESMIE byť používané na kovovom podklade.
30. Osoby s kardiostimulátormi by sa mali pred použitím indukčného variča poradiť s lekárom.
31. Zariadenie vytvára magnetické pole, a preto by mali byť všetky predmety, ktoré môžu byť demagnetizované, ako sú kreditné karty, magnetické pásky, magnetické disky a pod., držané ďalej od zariadenia.
32. Na zariadení NESMÚ byť ohrievané žiadne uzavreté nádoby – hrozí nebezpečenstvo výbuchu.

33. Výrobca nezodpovedá za škody spôsobené nesprávnym používaním zariadenia.

Odporúča sa, aby bola elektrická inštalácia vybavená automatickým prúdovým chráničom s prúdom 30 mA.

Poznámka: Ak je napájací kábel alebo zástrčka poškodená, opravu alebo výmenu musí vždy vykonať špecializovaný servis.

UPOZORNENIE

1. Nikdy nepoužívajte zariadenie, ak je poškodené alebo nefunguje správne.
2. Nikdy nepoužívajte zariadenie, ak spadlo z výšky a vykazuje viditeľné známky poškodenia.
3. Nepoužívajte predlžovačky alebo iné elektrické zásuvky, ktoré nespĺňajú platné normy a predpisy.
4. Všetky opravy, demontáž alebo výmena akýchkoľvek dielov musia byť vždy vykonané špecializovaným servisom.
5. V prípade, že zariadenie alebo jeho časti, ako sú elektrické kontakty, zástrčka či kábel, navlhli, pred použitím je potrebné ich osušiť.
6. Nepoužívajte zariadenie s mokrými rukami.
7. Ak existuje podozrenie, že zariadenie bolo poškodené, NIKDY ho neopravujte sami.
8. Nepoužívajte zariadenie vo vani, nad umývadlom, v sprche alebo v blízkosti iných nádob s vodou alebo inou tekutinou.
9. Zariadenie nikdy neumývajte pod tečúcou vodou, ani tak, aby naň voda stekala.
10. Nikdy nepokladajte zariadenie zapojené do zásuvky na mokré povrchy.
11. Pred pripojením zariadenia do zásuvky skontrolujte, či parametre napätia v zásuvke zodpovedajú parametrom zariadenia uvedeným na štítku.

II. ZÁKLADNÉ INFORMÁCIE

- 1) Tlačidlo zapnutia / 2) Tlačidlo prepínania funkcií / 3) Indikátor vybranej funkcie / 4) Displej /
- 5) Tlačidlá znižovania a zvyšovania hodnoty / 6) Tlačidlo nastavenia maximálnej a minimálnej hodnoty /
- 7) Kryt / 8) Ľavá doska / 9) Pravá doska / 10) Indukčné pole / 11) Napájacia zástrčka

III. PRED PRVÝM POUŽITÍM

- a) Odstráňte všetky obalové prvky.
- b) Pozor! Na kovových prvkoch zariadenia môže byť ochranná fólia, ktorú je tiež NUTNÉ odstrániť.
- c) Napájací kábel rozviňte a vyrovnajte.

Poznámka: Pri prvom použití sa môže zariadenie dymiť a vydávať zápach, čo je spôsobené tým, že niektoré časti mohli byť počas výrobného procesu mierne namazané a niektoré komponenty sa zahrievajú. Toto je normálny jav a po určitom čase zmizne.

IV. OBSLUHA

1. Zariadenie umiestnite na rovný a stabilný povrch.

UPOZORNENIE! Pri používaní zariadenia zabezpečte dostatočný priestor nad ním a okolo neho. Zariadenie sa počas prevádzky nesmie dotýkať žiadnych ľahko horľavých predmetov, ako sú dekorácie, papierové utierky, závesy, odevy a pod.

2. Zariadenie pripojte do vhodnej elektrickej zásuvky.

a) Na displeji sa zobrazí:

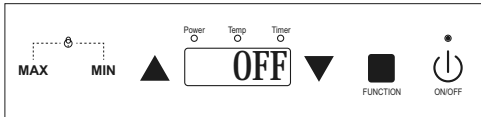

b) Na zariadenie položte nádobu, v ktorej chcete variť, spolu s obsahom.

c) Stlačte a podržte tlačidlo zapnutia/vypnutia – zariadenie je pripravené na použitie.

VÝBER VÝKONU OHREVU DOSKY

1. Stlačte tlačidlo „FUNCTION“, aby sa pod nápisom „Power“ rozsvietila dióda – nastavený je režim regulácie výkonu.
2. Šípkami hore a dole vyberte požadovanú hodnotu.

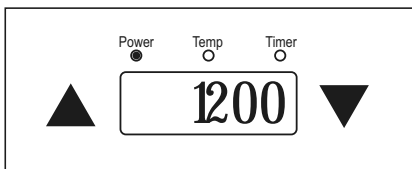

VÝBER TEPLoty OHREVU

1. Stlačte tlačidlo „FUNCTION“ toľkokrát, aby sa pod nápisom „Temp“ rozsvietila dióda – nastavený je režim regulácie teploty.
2. Šípkami hore a dole vyberte požadovanú hodnotu.

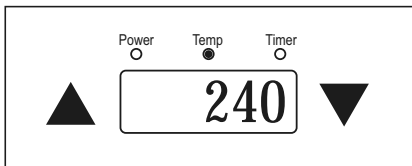

NASTAVENIE ČASU VARENIA

1. Čas varenia možno nastaviť pri funkcii regulácie výkonu aj pri funkcii regulácie teploty.
2. Stlačte tlačidlo „Function“ toľkokrát, aby sa pod nápisom „Power“ rozsvietila dióda a pod nápisom „Timer“ začala blikať.

3. Počas blikania diódy môžete šípkami hore a dole nastaviť požadovaný čas pre funkciu výkonu.

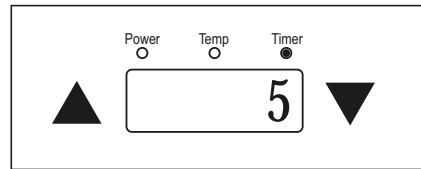
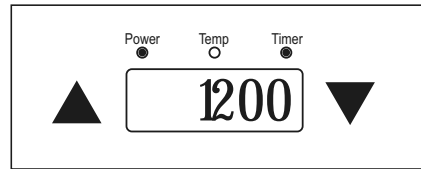
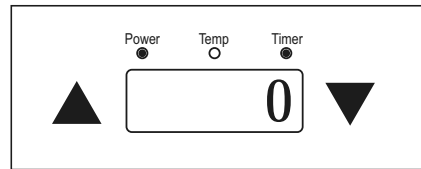

4. Stlačte tlačidlo „Function“ toľkokrát, aby sa pod nápisom „Temp“ rozsvietila dióda a pod nápisom „Timer“ začala blikať.
5. Počas blikania diódy môžete šípkami hore a dole nastaviť požadovaný čas pre funkciu teploty.

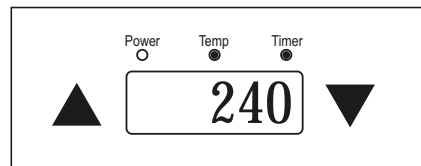
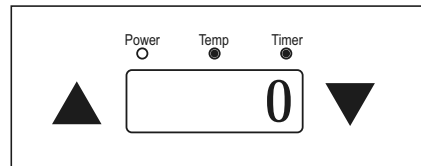

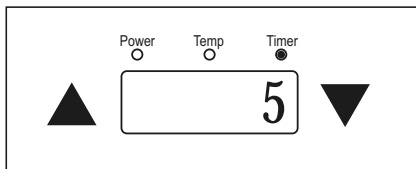

Tlačidlá Max/Min slúžia na nastavenie maximálnej alebo minimálnej hodnoty danej funkcie.



Ak sa nádoba odstráni z dosky – alebo nie je prispôbena na varenie na indukčných doskách – na displeji sa zobrazia:

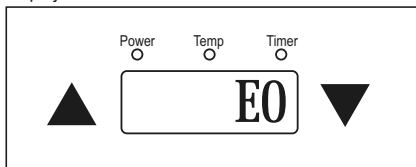

Automatický vypínač po približne minúte vypne všetky funkcie a po ďalšej minúte prepne zariadenie do vypnutého stavu. Vždy môžete zariadenie vypnúť tlačidlom zapnutia/vypnutia.

UPOZORNENIE! Po skončení varenia môže byť varná doska zariadenia veľmi horúca, pretože sa zahrieva od horúcej nádoby. **ZACHOVAJTE OPATRNOSŤ!**

OCHRANA PRED DEŤMI

Zariadenie má funkciu ochrany pred nechceným prepnutím/zapnutím deťmi.

1. Zapnite zariadenie a stlačte tlačidlo „Function“.
2. Stlačte a podržte súčasne tlačidlá „Min“ a „Max“.



3. Na displeji sa zobrazia:

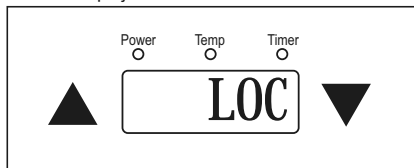

4. Funkcia zámku je teraz aktivovaná.
5. Ak chcete funkciu vypnúť, zopakujte vyššie uvedené kroky.
6. Varnú zónu môžete vypnúť stlačením a podržaním tlačidla „FUNCTION“ približne 3 sekundy pod touto zónou.

UPOZORNENIE! Zariadenie má bezpečnostný vypínač, ktorý v prípade ponechania varenia zapnutého automaticky vypne zariadenie po 2 hodinách (táto funkcia nefunguje pri zapnutom časovači).

V. ČISTENIE A ÚDRŽBA

Pozor! Pred čistením sa uistite, že zariadenie NIE je pripojené k elektrickej zásuvke a že dostatočne vychladlo. Aby ste predišli popáleniu, čistite IBA chladné zariadenie.

Kryt zariadenia možno umývať vlhkou handričkou bez použitia agresívnych chemických prostriedkov. Sklenenú dosku možno umývať vlhkou handričkou alebo handričkou s prostriedkami určenými na sklenené alebo keramické dosky.

VI. TECHNICKÉ ÚDAJE

Model: DuoChef
 Menovité napätie: AC 220-240 V 50-60 Hz
 Maximálny výkon: 3500 W
 Maximálny priemer nádoby: 26 mm
 Minimálny priemer nádoby: 12 mm

INFORMÁCIE O DOMÁCIICH ELEKTRICKÝCH VARNÝCH DOSKÁCH

	Symbol	Hodnota
Identifikátor modelu	x	DuoChef
Typ varnej dosky	x	Elektrická
Počet varných zón		2
Vykurovacia technológia (indukčné zóny, sálavé zóny, varné dosky):	x	Indukcia
Priemer použiteľných plôch každej varnej zóny (presnosť na 5 mm):	Ø	20cm+20cm
Pre nekruhové vykurovacie plochy a varných platní: Dĺžka a šírka úžitkovej plochy každej elektricky vyhrievanej varnej plochy a každej elektrickej varnej platne s presnosťou 5 mm.	Dĺžka Šírka	x
Spotreba elektrickej energie varnej dosky, na kg:	EC electric cooking	Ľavý horák: 190,7 Wh/kg, pravý horák: 194,6 Wh/kg
Spotreba elektrickej energie celej varnej dosky:	EC electric hob	192,7 Wh/kg

Metóda testovania:

Produkt bol testovaný podľa nasledujúcich noriem:

EN 60350-2: 2018, Elektrické zariadenia na varenie pre domáce použitie – časť 2:

Varné dosky – Metódy testovania funkčných vlastností. (testované podľa nariadenia EÚ č. 66/2014, príloha I, oddiel 2 a 2.2)

INFORMÁCIE O ZNÍŽENÍ NEGATÍVNEHO DOPADU NA ŽIVOTNÉ PROSTREDIE

Na indukčnej varnej doske používajte iba nádoby určené na indukčné varné dosky. V žiadnom prípade nepoužívajte tzv. „adaptívne podložky pre indukčné variče“, pretože tieto podložky výrazne znižujú energetickú účinnosť indukčnej varnej dosky (t. j. teplotu v nádobe vzhľadom na spotrebovanú elektrickú energiu) a eliminujú všetky výhody plynúce z používania tohto typu varnej dosky.

Tento stav je spôsobený prenosom tepla medzi adaptívnou podložkou a dnom nádoby. Proces výmeny tepla trvá dlhšie a dochádza k stratám energie.

ĮSPĖJIMAS:

Įrenginys skirtas tik naudojimui namuose.

Įrenginys NĖRA skirtas komerciniam/profesionaliam naudojimui. Jis NĖRA pritaikytas naudoti lauke.

Dėmesio! Prieš naudodamiesi būtinai susipažinkite su šiuo naudojimo vadovu, kad išvengtumėte nelaimingų atsitikimų ir teisingai naudotumėte įrenginį. Vadovą reikia išsaugoti ir laikyti taip, kad jis būtų lengvai pasiekiamas.

I. NAUDOJIMO SAUGUMO INSTRUKCIJOS

Nešiojamas įrenginys nėra skirtas nuolatiniam prijungimui prie maitinimo šaltinio.

1. Prieš naudojimą patikrinkite, ar ant įrenginio esančioje lentelėje nurodyta įtampa atitinka vietinius maitinimo parametrus. Žymėjimas „AC“ reiškia kintamąją srovę, o „DC“ – nuolatinę srovę.
2. Prieš naudojimą visiškai atvyniokite ir ištiesinkite maitinimo laidą.
3. Patikrinkite, ar maitinimo laidas ir kištukas nėra pažeisti.
4. Įsitinkite, kad maitinimo laidas nėra nutiestas virš atviros liepsnos ar kitų šilumos šaltinių ir neliečia aštrių kraštų, kurie gali pažeisti laido izoliaciją.
5. Prieš pirmą naudojimą pašalinkite visas pakuotės dalis.

Dėmesio! Jei įrenginio korpusas turi metalinių dalių, ant jų gali būti nematoma apsauginė plėvelė, kurią taip pat reikia nuimti.

6. Vaikai ar žmonės, turintys fizinių, jutimo ar psichikos sutrikimų, neturėtų naudotis įrenginiu be prižiūrinių ar patyrusių asmenų priežiūros ir visada laikantis šio vadovo nurodymų.

ĮSPĖJIMAS: Šį prietaisą gali naudoti vyresni nei 8 metų vaikai ir asmenys, turintys fizinių, jutimo ar psichikos sutrikimų arba neturintys patirties ar žinių apie prietaisą, TIK jei jie yra prižiūrimi asmens, atsakingo už jų saugumą, arba jiems buvo suteiktos instrukcijos, kaip saugiai naudotis prietaisu, ir jie supranta su juo susijusią riziką. Vaikai neturėtų žaisti su prietaisu.

Valymo ir priežiūros darbus neturėtų atlikti vaikai, išskyrus vyresnius nei 8 metų vaikus, jei šie darbai atliekami prižiūrint.

7. Neleiskite prietaisui veikti be priežiūros.
8. Nepanardinkite prietaiso ar maitinimo laido į vandenį ar kitas skysčius.
9. Kai prietaisas nenaudojamas, jis visada turi būti atjungtas nuo maitinimo lizdo.
10. Ištraukdami kištuką iš lizdo, niekada netraukite už laido, visada laikykitės už kištuko.
11. Į prietaiso vidų NEDĖKITE JOKIŲ METALINIŲ DAIKTŲ.
12. Atminkite, kad kai kurios įrenginio ir korpuso dalys darbo metu labai įkaista, todėl reikia būti itin atsargiems ir jų neliesti, nes galite nusideginti – tik įrenginio rankena yra pagaminta iš medžiagų, kurios neįkaista. Todėl, kol įrenginys neatvės, rekomenduojama jį laikyti tik už rankenos.

13. Prietaisą naudokite tik ant sausų ir stabilių paviršių.
14. NIEKADA neuždenkite prietaiso darbo metu ar kol jis visiškai neatvės.
15. Atminkite, kad kaitinimo elementams reikia laiko, kad jie visiškai atvėstų.
16. Prietaiso negalima naudoti orkaitėse, ant dujinių ar elektrinių viryklių arba ant kitų šilumos šaltinių.
17. Naudodami prietaisą, užtikrinkite tinkamą erdvę virš ir aplink jį. Veikiantis prietaisas neturi liestis su lengvai užsiliepsnojančiais daiktais, tokiais kaip dekoracijos, popieriniai rankšluosčiai, užuolaidos, drabužiai ir pan.
18. BŪKITE ATSARGŪS, jei prietaisą naudojate ant paviršių, jautrių aukštai temperatūrai. Tokiu atveju rekomenduojama naudoti izoliacines paklotas.
19.  „Įspėjimas: Karštas paviršius“ – Prietaiso paviršiai gali labai įkaisti, kai jis veikia, todėl būkite labai atsargūs!
20. Prietaiso negalima naudoti su išoriniais laikmačiais ar kitomis atskirų nuotolinio valdymo sistemomis.
21. Prietaisą galima naudoti tik su komplekte esančiomis jungtimis / antgaliais.
22. Į prietaiso vidų NEGALIMA dėti jokių daiktų.
23. Prietaiso veikimo metu NEGALIMA uždengti įrenginio ventiliacijos angų.
24. Prietaiso negalima naudoti šalia vandens šaltinių, vonių, dušų, baseinų ir pan.
25. Prietaisą reikia pastatyti taip, kad prieš jį būtų bent 1 m laisvos vietos, o viršuje ir šonuose būtų ne mažiau kaip 50 cm tarpas.
26. Ant kaitlentės NEGALIMA dėti jokių metalinių daiktų, tokių kaip peiliai, šaukštai, šakutės, papuošalai.
27. Siekiant išvengti stiklo paviršiaus pažeidimo, ant jo negalima laikyti jokių daiktų, o naudojant aštirus įrankius reikia būti itin atsargiems.
28. Prietaiso NEGALIMA naudoti, jei stiklo paviršius yra pažeistas.
29. Prietaiso NEGALIMA naudoti ant metalinių pagrindų.
30. Asmenys, turintys širdies stimuliatorių, prieš naudodami indukcinę kaitlentę turėtų pasitarti su gydytoju.
31. Prietaisas sukuria magnetinį lauką, todėl visi daiktai, kurie gali būti demagnetizuoti, pvz., kredito kortelės, magnetinės juostos, magnetiniai atminties diskai ir kt., turi būti laikomi atokiau nuo įrenginio.
32. Prietaiso NEGALIMA naudoti uždarytiems indams šildyti – gali kilti sprogimas.
33. Gamintojas neatsako už žalą, padarytą netinkamai naudojant prietaisą.

Rekomenduojama, kad elektrinė instaliacija būtų apsaugota nuotėkio srovės pertraukikliu su 30 mA įjungimo srove.

Pastaba: Jei maitinimo laidas arba kištukas sugenda, juos be išimties turi pakeisti arba pataisyti tik kvalifikuota remonto įmonė.

ĮSPĖJIMAI

1. Niekada nenaudokite prietaiso, jei jis yra pažeistas arba veikia netinkamai.
2. Niekada nenaudokite prietaiso, jei jis anksčiau nukrito iš aukščio ir turi matomų pažeidimų.
3. Nenaudokite ilgutuvų ar kitų elektros lizdų, kurie neatitinka galiojančių elektros normų ir taisyklių.
4. Visus remonto, išmontavimo ar bet kokių dalių keitimo darbus turi atlikti tik kvalifikuota remonto įmonė.
5. Jei prietaisas ar jo dalys, tokios kaip elektros jungtys, kištukas ar maitinimo laidas, sušlampa, prieš naudodami prietaisą ir jo dalis būtinai išdžiovinkite.
6. Nenaudokite prietaiso šlapiomis rankomis.
7. Jei kyla abejonų, kad prietaisas yra pažeistas, NIEKADA nebandykite jo taisyti patys.
8. Nenaudokite prietaiso vonioje, virš kriauklės, po dušu ar šalia kitų vandens talpyklų.
9. Niekada neplaukite prietaiso po tekančiu vandeniu ir neleiskite vandeniui ant jo tekėti.
10. Niekada nepalikite įrenginio, prijungto prie elektros tinklo, ant šlapių paviršių.
11. Prieš prijungdami prietaisą prie maitinimo lizdo, patikrinkite, ar lizdo įtampa atitinka įrenginio specifikacijoje nurodytą įtampą.

II. PAGRINDINĖ INFORMACIJA

- 1) Įjungimo / išjungimo mygtukas / 2) Funkcijų perjungimo mygtukas / 3) Pasirinktos funkcijos indikatorius / 4) Ekranas / 5) Mygtukai, skirti mažinti ir didinti vertes / 6) Maksimalios ir minimalios vertės nustatymo mygtukas / 7) Korpusas / 8) Kairioji kaitlentė / 9) Dešinioji kaitlentė / 10) Indukcinis laukas / 11) Maitinimo kištukas

III. PRIEŠ PIRMAJĮ NAUDOJIMĄ

- a) Pašalinkite visas pakuotės dalis.
- b) Dėmesio! Ant įrenginio metalinių dalių gali būti apsauginė plėvelė, kurią taip pat PRIVALOMA pašalinti.
- c) Atvyniokite ir ištiesinkite maitinimo laidą.

Pastaba: Pirmą kartą naudojant prietaisą, gali atsirasti dūmų ir kvapo. Taip yra todėl, kad kai kurios dalys gamybos metu galėjo būti lengvai suteptos ir kaitinimo metu gali išsiskirti kvapas. Tai normalus reiškinys ir po kurio laiko jis turėtų išnykti.

IV. NAUDOJIMAS

1. Padėkite prietaisą ant lygios, stabilios vietos.

ĮSPĖJIMAS! Naudodami prietaisą, užtikrinkite tinkamą erdvę virš ir aplink jį. Veikiantis prietaisas neturėtų liestis su lengvai užsidegančiais daiktais, tokiais kaip dekoracijos, popieriniai rankšluosčiai, užuolaidos, drabužiai ir pan.

2. Prijunkite prietaisą prie tinkamo maitinimo lizdo.

a) Ekране pasirodys:

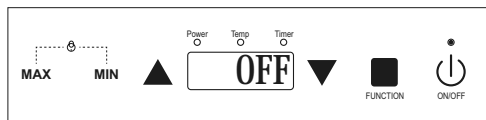

b) Padėkite ant prietaiso indą, kuriame norite virti, kartu su turiniu.

c) Paspauskite ir palaikykite įjungimo/išjungimo mygtuką – įrenginys paruoštas naudoti.

GALIOS NUSTATYMAS

1. Paspauskite mygtuką „FUNCTION“, kad po užrašu „Power“ įsižiebtų indikatorius – nustatytas galios reguliavimo režimas.

2. Rodyklėmis „aukštyn“ ir „žemyn“ pasirinkite tinkamą vertę.

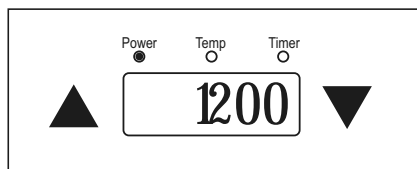
**TEMPERATŪROS NUSTATYMAS**

1. Paspauskite mygtuką „FUNCTION“ tiek kartų, kol po užrašu „Temp“ įsižiebs indikatorius – nustatytas temperatūros reguliavimo režimas.

2. Rodyklėmis „aukštyn“ ir „žemyn“ pasirinkite tinkamą vertę.

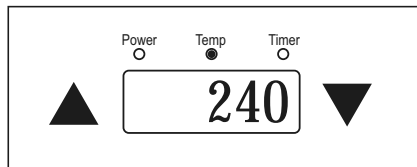
**VIRIMO LAIKO NUSTATYMAS**

1. Virimo laiką galima nustatyti tiek galios, tiek temperatūros reguliavimo funkcijoje.

2. Paspauskite mygtuką „Function“ tiek kartų, kad po

užrašu „Power“ įsižiebtų indikatorius, o po užrašu „Timer“ indikatorius pradėtų mirksėti.

3. Kai indikatorius mirksi, galite nustatyti norimą virimo laiką galios funkcijai naudodami rodykles „aukštyn“ ir „žemyn“.

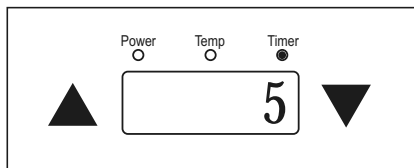
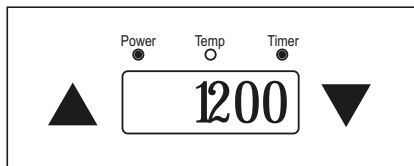
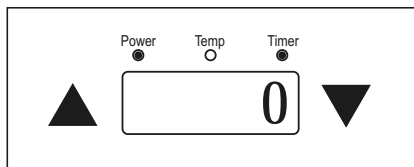

4. Paspauskite mygtuką „Function“ tiek kartų, kad po užrašu „Temp“ įsižiebtų indikatorius, o po užrašu „Timer“ indikatorius pradėtų mirksėti.

5. Kai indikatorius mirksi, galite nustatyti norimą virimo laiką temperatūros funkcijai naudodami rodykles „aukštyn“ ir „žemyn“.

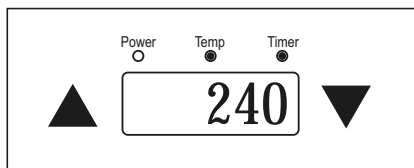
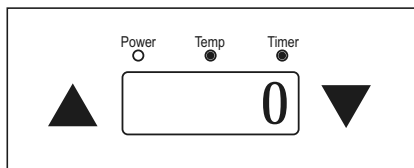

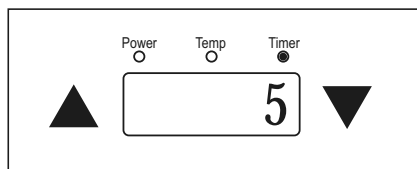

Mygtukai „Max/Min“ naudojami nustatyti atitinkamai maksimalias arba minimalias kiekvienos funkcijos vertes.



Kai indas nuimamas nuo kaitlentės – arba nėra tinkamas naudoti ant indukcinės kaitlentės – ekrane pasirodys:

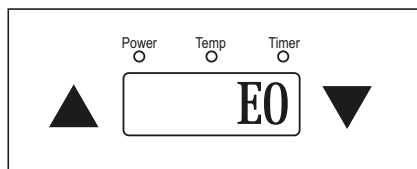

Automatinis išjungiklis maždaug po minutės išjungs visas funkcijas, o po dar vienos minutės prietaisas pereis į išjungtą būseną. Bet kuriuo metu galite išjungti prietaisą naudodami įjungimo/išjungimo mygtuką.

⚠️ ISPĖJIMASI Baigus gaminti, prietaiso kaitlentė gali būti labai karšta, nes ji įkaista nuo karšto indo. **BŪKITE ATSARGŪS.**

APSAUGA NUO VAIKŲ

Prietaisas turi funkciją, apsaugančią nuo nepageidaujamo vaikų perjungimo ar įjungimo.

1. Įjunkite prietaisą ir paspauskite mygtuką „Function“.
2. Vienu metu paspauskite ir palaikykite mygtukus „Min“ ir „Max“.



3. Ekrane pasirodys:

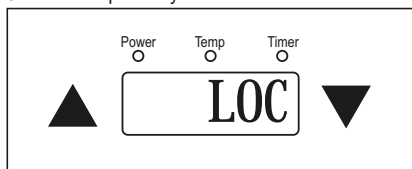

4. Prietaiso užrakinimo funkcija įjungta.
5. Norėdami ją išjungti, pakartokite aukščiau nurodytus veiksmus.
6. Kaitinimo zoną galima išjungti, paspaudus ir palaikius mygtuką „FUNCTION“ apie 3 sekundes po ta zona.

ISPĖJIMASI Prietaisas turi apsauginį išjungiklį, kuris automatiškai išjungia įrenginį po 2 valandų, jei jis paliekamas veikti (ši funkcija neveikia, kai laikmatis yra įjungtas).

V. VALYMAS IR PRIEŽIŪRA

Dėmesio! Prieš valydami įsitikinkite, kad prietaisas **NĖRA** prijungtas prie elektros tinklo ir kad jis tinkamai atvėsus. Kad išvengtumėte nudegimų, valykite **TIK** atvėsusį įrenginį.

Įrenginio korpusą galima valyti drėgna šluoste, nenaudojant agresyvių cheminių medžiagų. Stiklo paviršių galima valyti drėgna šluoste arba šluoste su valymo priemonėmis, skirtomis stikliniams arba keramikinėms paviršiams.

VI. TECHNINIAI DUOMENYS

Modelis: DuoChef
 Nominali įtampa: AC 220-240 V 50-60 Hz
 Maksimali galia: 3500 W
 Maksimalus indo skersmuo: 26 mm
 Minimalus indo skersmuo: 12 mm

INFORMACIJA APIE NAMŲ INDUKČINES VARNES

	Simbolis	Vertė
Modelio identifikatorius	x	DuoChef
Kaitlentės tipas	x	Elektrinė
Kaitinimo zonų skaičius		2
Kaitinimo technologija (indukcinės zonos, spinduliavimo zonos, kaitlentės):	x	Indukcija
Kiekvienos kaitinamos zonos naudingo paviršiaus skersmuo (tikslumas iki 5 mm):	Ø	20cm+20cm
Necirkuliacinio šildymo zonomis ir kaitlentės: kiekvienos elektra šildomos kaitvietės ir kiekvienos elektrinės kaitlentės naudingo paviršiaus ilgis ir plotis, 5 mm tikslumu.	Ilgis Plotis	x
Kaitlentės elektros energijos sąnaudos, kg:	EC electric cooking	Kairioji zona: 190,7 Wh/kg, dešinioji zona: 194,6 Wh/kg
Visos kaitlentės elektros energijos sąnaudos:	EC electric hob	192,7 Wh/kg

Testavimo metodas

Produktas buvo išbandytas pagal šiuos standartus:

EN 60350-2: 2018, Elektriniai namų virimo įrenginiai – 2 dalis:

Kaitlentės – Funkcinių savybių bandymo metodai. (išbandyta pagal ES reglamentą Nr. 66/2014, I priedą, 2 ir 2.2 punktus)

INFORMACIJA APIE NEIGIAMO POVEIKIO APLINKAI MAŽINIMĄ

Ant indukcinės kaitlentės galima naudoti tik indus, skirtus indukcinėms kaitlentėms. Jokių būdų negalima naudoti vadinamųjų „adaptacinių padėklų indukcinėms viryklėms“, nes tokie padėklai žymiai sumažina indukcinės kaitlentės energijos efektyvumą (t. y. temperatūrą inde, palyginti su sunaudota elektros energija) ir panaikina bet kokią naudą, gaunamą naudojant tokio tipo kaitlentę.

Taip yra dėl šilumos perdavimo tarp adaptacinio padėklo ir indo dugno. Šilumos mainų procesas trunka ilgiau, todėl prarandama energija.

UZMANĪBU:

Ierīce ir paredzēta tikai mājas lietošanai.

Ierīce NAV paredzēta komerciālai/profesionālai lietošanai. Ierīce NAV paredzēta izmantošanai ārpus telpām.

Uzmanību! Pirms lietošanas obligāti izlasiet šo lietošanas pamācību, lai izvairītos no nelaimes gadījumiem un nodrošinātu pareizu ierīces lietošanu. Saglabājiet šo pamācību un glabājiet to tā, lai tā vienmēr būtu viegli pieejama.

I. LIETOŠANAS DROŠĪBAS NORĀDĪJUMI

Pārnēsājamā ierīce nav paredzēta pastāvīgai pieslēgšanai pie barošanas avota.

1. Pirms lietošanas pārbaudiet, vai ierīces datu plāksnītē norādītais spriegums atbilst vietējā elektrotīkla parametriem. Jāatceras, ka apzīmējums AC nozīmē maiņstrāvu, bet DC nozīmē līdzstrāvu.
2. Pirms lietošanas atvītniet un iztaisnojiet barošanas kabeli.
3. Pārliecinieties, vai barošanas kabelis un kontaktdakša nav redzami bojāti.
4. Pārliecinieties, ka barošanas kabelis neatrodas pāri atklātai liesmai vai citam siltuma avotam un nav uz asām malām, kas varētu sabojāt kabeļa izolāciju.
5. Pirms pirmās lietošanas noņemiet visus iepakojuma elementus.
Uzmanību! Ja ierīcei ir metāla daļas, uz tām var būt uzklāta tik tikko redzama aizsargplēve, kas ir jānoņem.
6. Ierīci nedrīkst lietot bērni vai personas ar ierobežotām fiziskajām, sensorajām vai garīgajām spējām bez uzraudzības no pilnvarotas vai pieredzējušas personas un vienmēr atbilstoši šai instrukcijai.
BRĪDINĀJUMS: Ierīci var lietot bērni, kas vecāki par 8 gadiem, un personas ar ierobežotām fiziskajām, sensorajām vai garīgajām spējām vai bez pieredzes, ja tas notiek personas uzraudzībā, kas ir atbildīga par viņu drošību, vai ja viņiem ir sniegtas norādes par drošu lietošanu un viņi apzinās riskus, kas saistīti ar lietošanu. Bērniem nevajadzētu rotāties ar ierīci. Ierīces tīrīšanu un apkopi nedrīkst veikt bērni, ja vien viņi nav vecāki par 8 gadiem un tas notiek uzraudzībā.
7. Ierīci nedrīkst atstāt bez uzraudzības tās darbības laikā.
8. Ierīci un barošanas kabeli nedrīkst iegremdēt ūdenī vai citos šķidrumos.
9. Kad ierīce netiek izmantota, tā vienmēr jāatvieno no kontaktligzdas.
10. Izvelkot kontaktdakšu no kontaktligzdas, nekad nevelciet aiz barošanas vada – velciet aiz pašas kontaktdakšas.
11. IERĪCES IEKŠPUSĒ NEDRĪKST IEVĒRST NEKĀDUS METĀLA PRIEKŠMETUS.
12. Jāņem vērā, ka dažas ierīces un tās korpusa daļas darbības laikā ļoti sakarst, tāpēc jābūt īpaši uzmanīgiem, lai nepieļautu apdegumus. Tikai ierīces rokturi var droši satvert, jo tas ir izgatavots no materiāla, kas neuzkarst. Ieteicams satvert tikai rokturi/rokturus, līdz ierīce atdziest.
13. Ierīci drīkst lietot tikai uz sausas un stabilas virsmas.

14. NEKAD neapklājiet ierīci tās darbības laikā vai pirms tā ir pilnībā atdzisusi.
15. Atcerieties, ka sildīšanas elementiem nepieciešams laiks, lai pilnībā atdzistu.
16. Ierīci nedrīkst izmantot krāsnīs, uz gāzes vai elektriskajām plītiņām vai citiem siltuma avotiem.
17. Lietojot ierīci, nodrošiniet pietiekami daudz brīvas vietas virs un ap to. Ierīce nedrīkst nonākt saskarē ar viegli uzliesmojošiem priekšmetiem, piemēram, dekorācijām, papīra dvieļiem, aizkariem, apģērbu utt.
18. LIETOJIET PIESARDZĪBU, ja ierīci izmantojat uz virsmām, kas ir jutīgas pret augstu temperatūru. Ieteicams izmantot izolējošas paliktņus.
19.  "Uzmanību: Karsta virsma" – Ierīces pieejamo virsmu temperatūra var būt augsta, kad tā darbojas, tāpēc jāievēro piesardzība!
20. Ierīci nevar izmantot ar ārējiem taimeriem vai citām atsevišķām tālvadības sistēmām.
21. Ierīci var izmantot tikai ar komplektā pievienotajiem kontaktiem/papildierīcēm.
22. Ierīces iekšpusē NEDRĪKST ievietot nekādus priekšmetus.
23. Ierīces darbības laikā NEDRĪKST aizklāt ieplūdes un izplūdes režģus.
24. Ierīci nedrīkst lietot ūdens tuvumā – pie vannām, dušām, baseiniem u.c.
25. Ierīce jānovieto tā, lai tās priekšā būtu vismaz 1 metrs brīvas vietas un vismaz 50 cm virs un ap to.
26. Uz plīts virsmas nedrīkst likt nekādus metāla priekšmetus, piemēram, nažus, karotes, dakšiņas, rotaslietas.
27. Lai izvairītos no stikla virsmas bojājumiem, uz tās nedrīkst novietot nekādus priekšmetus, un, lietojot asus priekšmetus, jāievēro īpaša piesardzība.
28. Ierīci NEDRĪKST lietot, ja stikla virsma ir bojāta.
29. Ierīci NEDRĪKST izmantot uz metāla virsmām.
30. Cilvēkiem ar sirds stimulatoriem pirms indukcijas plīts lietošanas jākonsultējas ar ārstu.
31. Ierīce izdala magnētisko lauku, tādēļ priekšmeti, kuriem ir risks tikt demagnetizētiem, piemēram, kredītkartes, magnētiskās lentes, magnētiskie diski utt., ir jātur tālāk no ierīces.
32. Uz ierīces nedrīkst sildīt nevienu slēgtu tvertni – pastāv eksplozijas risks.
33. Ražotājs neuzņemas atbildību par zaudējumiem, kas radušies nepareizas ierīces lietošanas rezultātā.

Ieteicams, lai elektrosistēma būtu aprīkota ar automātisku noplūdes strāvas slēdzi ar 30 mA iedarbināšanas strāvu.

Piezīme: Ja barošanas kabelis vai kontaktdakša tiek bojāta, to nedrīkst remontēt, bet ir jāaizstāj tikai kvalificētā servisa darbnīcā.

BRĪDINĀJUMI

1. Nekad nelietojiet ierīci, ja tā ir bojāta vai darbojas nepareizi.
2. Nekad nelietojiet ierīci, ja tā ir nokritusi no augstuma un tai ir redzamas bojājuma pazīmes.
3. Nelietojiet pagarinātājus vai citus kontaktus, kas neatbilst spēkā esošajiem elektrodrošības standartiem.
4. Visi remontdarbi, demontāža vai detaļu nomaiņa vienmēr jāveic kvalificētam remontdarbnīcas speciālistam.
5. Ja ierīce vai tās daļas, piemēram, elektriskie kontakti, kontaktdakša vai kabelis, ir samitrināti, pirms ierīces lietošanas ir jānodrošina, ka tā un tās daļas ir pilnībā izžuvušas.
6. Nelietojiet ierīci ar slapjām rokām.
7. Ja ir aizdomas, ka ierīce ir bojāta, NEMĒĢINIET to pašrocīgi remontēt.
8. Nelietojiet ierīci vannā, virs izlietnes, zem dušas vai ūdens tvertņu tuvumā.
9. Nekad nemazgājiet ierīci zem tekoša ūdens vai neļaujiet ūdenim uz tās tecēt.
10. Nekad nenovietojiet ierīci, kas ir pieslēgta strāvas kontaktligzdai, uz mitrām virsmām.
11. Pirms ierīces pieslēgšanas pie kontaktligzdas pārbaudiet, vai kontaktligzdas spriegums atbilst datu plāksnītē norādītajam ierīces spriegumam.

II. PAMATINFORMĀCIJA

- 1) Ieslēgšanas/izslēgšanas poga / 2) Funkciju pārslēgšanas poga / 3) Izvēlētas funkcijas indikators / 4) Displejs / 5) Pogas vērtību samazināšanai/palielināšanai / 6) Maksimālās un minimālās vērtības iestatīšanas poga / 7) Korpusa / 8) Kreisā plīts virsma / 9) Labā plīts virsma / 10) Indukcijas lauks / 11) Barošanas kontaktdakša

III. PIRMS PIRMSĀS LIETOŠANAS

- a) Noņemiet visus iepakojuma elementus.
- b) Uzmanību! Uz ierīces metāla daļām var būt aizsargplēve, kuru nepieciešams noņemt.
- c) Atvītniet un iztaisnojiet barošanas kabeli.

Piezīme: Pirmās lietošanas laikā var izdalīties dūmi un smarža, ko izraisa fakts, ka dažas daļas ražošanas cikla laikā var būt viegli ieeļļotas, kā arī sakaršanas process. Tas ir normāli un ar laiku izzudīs.

IV. LIETOŠANA

1. Novietojiet ierīci uz plakana un stabila virsmas.
UZMANĪBU! Lietojot ierīci, nodrošiniet, ka virs un ap to ir pietiekami daudz brīvas vietas. Ierīcei darbības laikā nevajadzētu saskarties ar viegli uzliesmojošiem priekšmetiem, piemēram, dekorācijām, papīra dvieļiem, aizkariem, apģērbu utt.

2. Pievienojiet ierīci atbilstoši kontaktligzdai.

a) Displejā parādīsies:

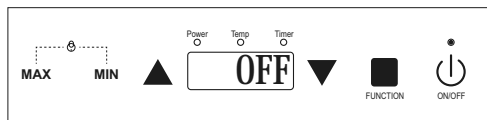

b) Uz ierīces novietojiet trauku ar vēlamo saturu.

c) Nospiediet un turiet ieslēgšanas/izslēgšanas pogu – ierīce ir gatava lietošanai.

SILDĪŠANAS JAUDAS IZVĒLE

1. Nospiediet pogu „FUNCTION”, lai zem uzraksta „Power” iedegtos diode – ir iestatīts jaudas regulēšanas režīms.
2. Ar bultiņām „uz augšu” un „uz leju” izvēlieties atbilstošu vērtību.

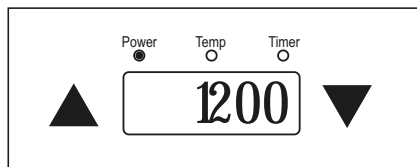

TEMPERATŪRAS IZVĒLE

1. Nospiediet pogu „FUNCTION” tik daudz reižu, lai zem uzraksta „Temp” iedegtos diode – ir iestatīts temperatūras regulēšanas režīms.
2. Ar bultiņām „uz augšu” un „uz leju” izvēlieties atbilstošu vērtību.

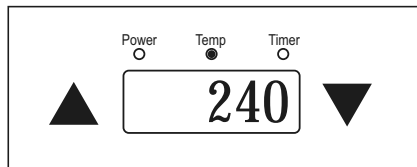

GATAVOŠANAS LAIKA IESTATĪŠANA

1. Gatavošanas laiku var iestatīt gan jaudas regulēšanas režīmā, gan temperatūras regulēšanas režīmā.

2. Nospiediet pogu „Function” tik daudz reižu, lai zem uzraksta „Power” iedegtos diode, un zem uzraksta „Timer” diode sāk mirgot.
3. Kad diode mirgo, varat iestatīt vēlamo gatavošanas laiku jaudas režīmā, izmantojot bultiņas „uz augšu” un „uz leju”.

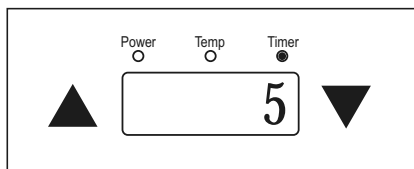
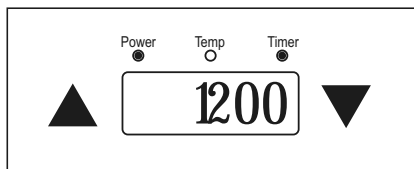
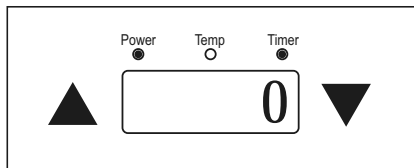

4. Nospiediet pogu „Function” tik daudz reižu, lai zem uzraksta „Temp” iedegtos diode, un zem uzraksta „Timer” diode sāk mirgot.
5. Kad diode mirgo, varat iestatīt vēlamo gatavošanas laiku temperatūras režīmā, izmantojot bultiņas „uz augšu” un „uz leju”.

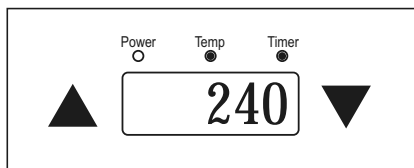
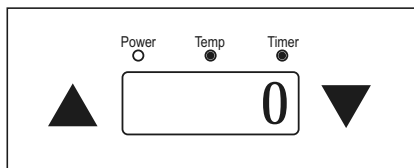

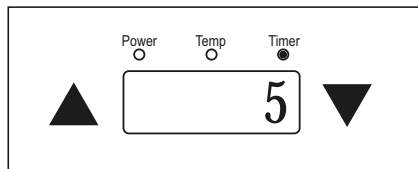

Maksimālās un minimālās iestatījumu pogas tiek izmantotas, lai iestatītu attiecīgās funkcijas maksimālo vai minimālo iestatījumu.



Kad trauks tiek noņemts no plīts virsmas vai nav piemērots indukcijas gatavošanai, displejā parādās šāds ziņojums:

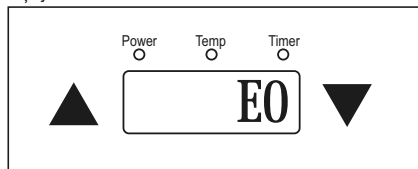

Automātiskais izslēgšanas slēdzis pēc aptuveni vienas minūtes izslēgs visas funkcijas, bet pēc vēl vienas minūtes ierīce tiks izslēgta. Jebkurā laikā varat izslēgt ierīci, nospiežot ieslēgšanas/izslēgšanas pogu.

⚠ UZMANĪBU! Pēc gatavošanas ierīces plīts virsma var būt ļoti karsta, jo tā sakarst no karstā trauka. **ESIET PIESARDZĪGI.**

BĒRNU DROŠĪBAS SLĒDZIS

Ierīcei ir aizsardzības funkcija, kas novērš bērnu nejaušu pārvēršanu vai ieslēgšanu.

1. Ieslēdziet ierīci un nospiediet pogu „Function”.
2. Vienlaikus nospiediet un turiet pogas „Min” un „Max”.



3. Displejā parādās:

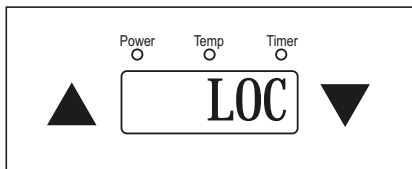

4. Ierīces bloķēšanas funkcija ir ieslēgta.
5. Lai to atbloķētu, atkārtojiet iepriekš minētās darbības.
6. Gatavošanas zonu var izslēgt, nospiežot un aptuveni 3 sekundes turot pogu „FUNCTION” zem šīs zonas.

UZMANĪBU! Ierīcei ir drošības izslēgšanas slēdzis, kas automātiski izslēdz ierīci pēc 2 stundām, ja tā tiek atstāta ieslēgta (šī funkcija nedarbojas, ja taimera funkcija ir ieslēgta).

V. TĪRĪŠANA UN APKOPE

Uzmanību! Pirms tīrīšanas pārliecinieties, ka ierīce nav pievienota strāvas kontaktligzdai un ir pietiekami atdzisusi. Lai izvairītos no apdegumiem, tīriet tikai atdzesētu ierīci.

Ierīces korpusu var tīrīt ar mitru drānu, neizmantojot agresīvus ķīmiskus tīrīšanas līdzekļus. Stikla plīti var tīrīt ar mitru drānu vai speciāliem līdzekļiem, kas paredzēti stikla vai keramikas plītiem.

VI. TEHNISKĀ INFORMĀCIJA

Modelis: DuoChef
 Nominālais spriegums: AC 220-240 V 50-60 Hz
 Maksimālā jauda: 3500 W
 Maksimālais trauka diametrs: 26 mm
 Minimālais trauka diametrs: 12 mm

INFORMĀCIJA PAR MĀJSAIMNIECĪBĀ IZMANTOJAMĀM ELEKTRISKĀM PLĪTĪM

	Simbols	Vērtība
Modeļa identifikators	x	DuoChef
Plīts tips	x	Elektriska
Sildīšanas zonu skaits		2
Sildīšanas tehnoloģija (indukcijas zonas, starojuma zonas, sildvirsmas):	x	Indukcija
Katra sildīšanas zonas efektīvās virsmas diametrs (ar precizitāti līdz 5 mm):	Ø	20cm+20cm
Apsildāmām virsmām, kas nav apļveida un sildvirsmas: katras elektriski apsildāmās gatavošanas virsmas un katras elektriskās plīts virsmas izmantojamās platības garums un platums ar precizitāti līdz 5 mm.	Garums Platums	x
Plīts elektriskās enerģijas patēriņš uz 1 kg:	EC electric cooking	Kreisā zona: 190,7 Wh/kg, labā zona: 194,6 Wh/kg
Plīts kopējais elektriskās enerģijas patēriņš uz 1 kg:	EC electric hob	192,7 Wh/kg

Testēšanas metode

Produkts ir pārbaudīts saskaņā ar šādiem standartiem:

EN 60350-2: 2018, Elektriskās ierīces gatavošanai mājsaimniecībā – 2. daļa:

Plītis – Funkcionālo īpašību testēšanas metodes. (pārbaudīts saskaņā ar ES Regulu Nr. 66/2014, I pielikumu, sadaļām 2 un 2.2)

INFORMĀCIJA PAR NEGATĪVAS IETEKMES UZ VIDI SAMAZINĀŠANU

Indukcijas plīti izmantojiet tikai traukus, kas ir paredzēti indukcijas plītim. Nekādā gadījumā nelietojiet tā sauktos „adaptīvos paliktņus indukcijas plītim”, jo šādi paliktņi būtiski samazina indukcijas plīts energoefektivitāti (t. i., temperatūru traukā salīdzinājumā ar patērēto elektroenerģiju) un anulē visas priekšrocības, ko sniedz šāda veida plīts. Tas ir tādēļ, ka notiek siltuma pārnese starp adaptīvo paliktņi un trauka dibenu. Siltuma pārnese process ilgst ilgāk un rodas enerģijas zudumi.

TÄHELEPANU:

Seade on mõeldud ainult koduseks kasutamiseks.

Seade EI OLE mõeldud kommertskasutuseks/professionaalseks kasutamiseks. Seade EI OLE kohandatud kasutamiseks vabas õhus.

Tähelepanu! Enne kasutamist tutvuge kindlasti selle kasutusjuhendiga, et vältida õnnetusi ja tagada seadme õige kasutamine. Juhend tuleb säilitada ja hoida sellises kohas, kus sellele on alati lihtne ligi pääseda.

I. KASUTUSOHUTUSE JUHISED**Kaasaskantav seade ei ole mõeldud püsivaks vooluvõrku ühendamiseks.**

1. Enne kasutamist kontrollige, kas andmesildil märgitud pinge vastab kohaliku elektrivõrgu parameetritele. Tuleb meeles pidada, et AC tähistab vahelduvvoolu ja DC alalisvoolu.
2. Enne kasutamist kerige toitejuhe lahti ja sirgendage see.
3. Veenduge, et toitejuhe ja pistik ei ole nähtavalt kahjustatud.
4. Veenduge, et toitejuhe ei oleks üle avatud leegi või muu kuumuse allika ning teravate servade kohal, mis võivad kahjustada juhtme isolatsiooni.
5. Enne esmakordset kasutamist eemaldage kõik pakendi osad.

Tähelepanu! Kui seadmel on metallist osad, võib neil olla peaaegu nähtamatu kaitsekile, mis tuleb samuti eemaldada.

6. Seadet ei tohi kasutada lapsed ega füüsilise, sensorsete või vaimsete piirangutega isikud ilma volitatud või kogenud isikute järelevalveta ja alati vastavalt käesolevale juhendile.

HOIATUS: Seda seadet võivad kasutada üle 8-aastased lapsed ning füüsilise, sensorsete või vaimsete piirangutega isikud või inimesed, kellel pole seadme kasutamise kogemust ega teadmisi, AINULT siis, kui nad on vastutava isiku järelevalve all või neile on antud juhiseid seadme ohutuks kasutamiseks ning nad teavad sellega seotud ohtudest. Lapsed ei tohi seadmega mängida. Seadme puhastamist ja hooldust ei tohi teha lapsed, välja arvatud juhul, kui nad on üle 8-aastased ja need toimingud toimuvad järelevalve all.

7. Seadet ei tohi töö ajal jätta järelevalveta.
8. Seadet ja toitejuhet ei tohi vette ega teistesse vedelikesse uputada.
9. Kui seadet ei kasutata, tuleb see alati vooluvõrgust lahti ühendada.
10. Pistikut vooluvõrgust välja tõmmates ärge kunagi tõmmake toitejuhtmest, vaid ainult pistikust.
11. SEADME SISSE EI TOHI PANNA ÜHTKI METALSET ESET.
12. Arvestage, et mõned seadme ja korpuse osad võivad töö ajal väga kuumaks minna, seetõttu tuleb olla ettevaatlik ja mitte neid puudutada, sest võib tekkida põletusohu – ainult seadme käepide on valmistatud kuumakindlast materjalist. Seega on soovitatav hoida seadet ainult käepidemest, kuni see jahtub.
13. Seadet tuleks kasutada ainult kuival ja stabiilsel pinnal.

14. ÄRGE KUNAGI katke seadet töö ajal või enne, kui see täielikult jahtub.
15. Pidage meeles, et seadme küttekehad vajavad täielikuks jahtumiseks aega.
16. Seadet ei tohi kasutada ahjudes, gaasi- või elektripliitidel ega muudel kuumuse allikatel.
17. Seadet kasutades tagage selle kohal ja ümber piisav vaba ruum. Seade ei tohi töötamise ajal puudutada kergesti süttivaid esemeid, nagu kaunistused, paberrätikud, kardinad, riided jne.
18. OLE ETTEVAATLIK, kui kasutate seadet pindadel, mis on tundlikud kõrgete temperatuuride suhtes. Sellisel juhul on soovitatav kasutada isolatsioonialuseid.
19.  „Tähelepanu, kuum pind“ – Töö ajal võib seadme pindade temperatuur olla väga kõrge. OLGE ETTEVAATLIK!
20. Seadet ei tohi kasutada koos välimiste taimerite või teiste eraldiseisvate juhtimisüsteemidega.
21. Seadet tohib kasutada ainult komplekti kuuluvate kontaktide / tarvikutega.
22. Seadme sisemusse EI TOHI midagi asetada.
23. Seadme töötamise ajal EI TOHI blokeerida õhu sisselaske- ja väljalaskeavasid.
24. Seadet ei tohi kasutada veeallikate, vannide, duširuumide, basseinide jms läheduses.
25. Seade tuleb paigaldada nii, et seadme ees oleks vähemalt 1 m vaba ruumi ning üleval ja külgedel vähemalt 50 cm.
26. Pliidiplaadile ei tohi asetada metallesemeid, näiteks noad, lusikad, kahvlid, ehted.
27. Klaaspinna kahjustamise vältimiseks ei tohi sellele asetada esemeid ning teravate tööriistade kasutamisel tuleb olla ettevaatlik.
28. Seadet EI TOHI kasutada, kui klaaspind on katki.
29. Seadet EI TOHI kasutada metallpinnal.
30. Südamestimulaatoritega isikud peaksid enne induktsioonpliidi kasutamist arstiga nõu pidama.
31. Seade tekitab magnetvälja, seetõttu tuleb kõik magnetiseeritavad esemed, nagu krediitkaardid, magnetlindid, magnetandmed jms, hoida seadmest eemal.
32. Seadmel EI TOHI kuumutada suletud purke – plahvatusoht.
33. Tootja ei vastuta kahjude eest, mis on tekkinud seadme ebaõige kasutamise tõttu.

Soovitatav on, et elektrisüsteem oleks varustatud 30 mA lekkevoolu kaitselülitiga.

Märkus: Kui toitejuhe või pistik on kahjustatud, peab vahetuse või paranduse kindlasti teostama spetsialiseeritud remonditöökoda.

HOIATUSED

1. Ärge kunagi kasutage seadet, kui see on kahjustatud või ei tööta korralikult.
2. Ärge kunagi kasutage seadet, kui see on varem kõrgelt kukkunud ja sellel on nähtavad kahjustuse tunnused.
3. Ärge kasutage pikendusjuhtmeid ega muid pistikuid, mis ei vasta kehtivatele elektrihoituse nõuetele ja standarditele.
4. Kõik remonditööd, lahtimonteerimine või mis tahes osade vahetamine peab alati toimuma spetsialiseeritud remonditöökodas.
5. Kui seade või selle osad, nagu elektrilised kontaktid, pistik või toitejuhe, saavad märjaks, tuleb seade ja selle osad enne kasutamist kuivatada.
6. Ärge kasutage seadet märgade kätega.
7. Kui kahtlustate, et seade on kahjustatud, ärge üritage seda ise parandada.
8. Ärge kasutage seadet vannis, valamu kohal, duši all ega veega täidetud mahuti läheduses.
9. Ärge kunagi peske seadet voolava vee all ega laske vette tungida.
10. Ärge kunagi asetage toitejuhtmega ühendatud seadet märjale pinnale.
11. Enne seadme ühendamist toiteallikaga kontrollige, kas pinge vastab andmesildil näidatud seadme pingele.

II. PÕHIANDMED

- 1) Sisselülitusnupp / 2) Funktsioonide valimise nupp / 3) Valitud funktsiooni indikaator / 4) Ekraan /
- 5) Väärtuste suurendamise/vähendamise nupud / 6) Maksimaalse ja minimaalse väärtuse määramise nupp /
- 7) Korpus / 8) Vasak pliidiplaat / 9) Parempliidiplaat / 10) Induktsioonväli / 11) Toitepistik

III. ENNE ESMAKORDSET KASUTAMIST

- a) Eemaldage kõik pakendi osad.
- b) Tähelepanu! Metallosadel võib olla peaaegu nähtamatu kaitsekile, mis tuleb samuti eemaldada.
- c) Kerige toitejuhe lahti ja sirgendage see.

Märkus: Esmakordsel kasutamisel võib seadmest eralduda suitsu ja lõhna, sest mõned osad võivad tootmisprotsessi käigus olla õliga kaetud ning osad komponendid kuumenedes hakkavad eraldama lõhna. See on normaalne nähtus ja peaks peagi kaduma.

IV. KASUTAMINE

1. Asetage seade tasasele ja stabiilsele pinnale.

TÄHELEPANU! Kasutades seadet, veenduge, et selle kohal ja ümber oleks piisavalt vaba ruumi. Seade ei tohi töötamise ajal puutuda kokku kergesti süttivate esemetega, näiteks kaunistuste, paberrätikute, kardinate, riietega jne.

2. Ühendage seade sobivasse pistikupessa.

a) Ekraanile ilmub:

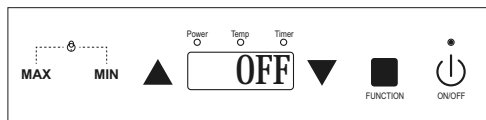

b) Asetage pliidile pott, milles soovite süüa teha, koos sisuga.

c) Vajutage ja hoidke all sisselülitusnuppu – seade on kasutamiseks valmis.

PLAADI KUUMUTAMISE VÕIMSUSE VALIMINE

1. Vajutage nuppu „FUNCTION“, et „Power“ all süttiks diod – on määratud võimsuse reguleerimise režiim.
2. Nooleklahvidega „üles“ ja „alla“ valige sobiv väärtus.

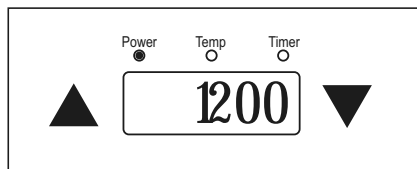

KUUMUTAMISE TEMPERAATUURI VALIMINE

1. Vajutage nuppu „FUNCTION“ mitu korda, kuni „Temp“ all süttib diod – on määratud temperatuuri reguleerimise režiim.
2. Nooleklahvidega „üles“ ja „alla“ valige sobiv väärtus.

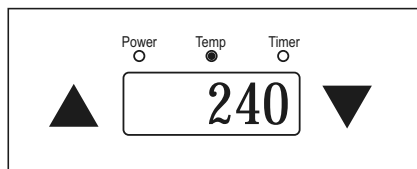

KÜPSETAMISE AJASEADE

1. Küpsetamise aega saab määrata nii võimsuse kui ka temperatuuri reguleerimise funktsioonis.
2. Vajutage nuppu „Function“ mitu korda, kuni „Power“ all süttib diod ja „Timer“ all hakkab diod vilkuma.
3. Diodi vilkumise ajal saate nooleklahvidega „üles“ ja „alla“ määrata võimsusfunktsiooni jaoks soovitud tööaja

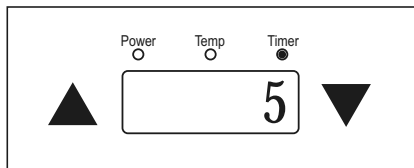
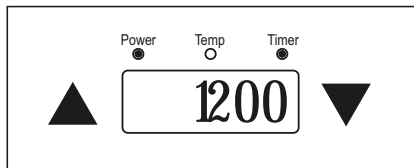
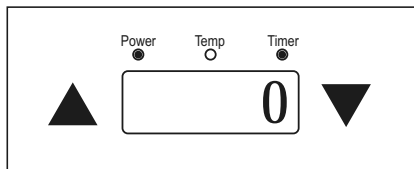

4. Vajutage nuppu „Function“ mitu korda, kuni „Temp“ all süttib diod ja „Timer“ all hakkab diod vilkuma.
5. Diodi vilkumise ajal saate nooleklahvidega „üles“ ja „alla“ määrata temperatuurifunktsiooni jaoks soovitud tööaja.

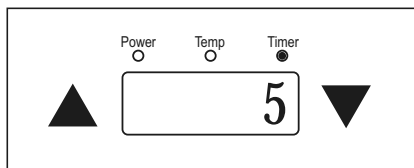
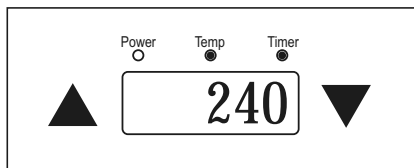
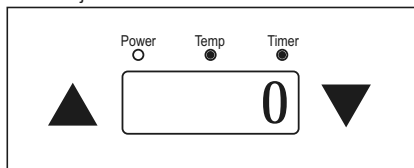

Max/Min nupud võimaldavad määrata vastavalt maksimaalse või minimaalse väärtuse iga funktsiooni jaoks.



Kui anum on pliidiilt eemaldatud või pole sobilik induktsioonpliidi kasutamiseks, kuvatakse ekraanile järgmine teade:

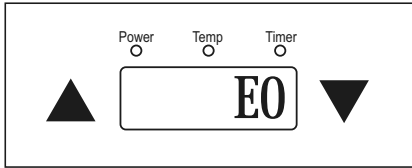

Automaatne väljalülitaja lülitab kõik funktsioonid umbes ühe minuti pärast välja ja lülitab seadme välja ka teise minuti möödudes. Seadet saate igal ajal välja lülitada sisselülitusnupu abil.

TÄHELEPANU! Pärast küpsetamise lõppu võib seadme pliidiplaat olla väga kuum, kuna see kuumeneb kuuma anuma tõttu. **OLGE ETTEVAATLIK.**

LASTEKAITSE

Seadmel on funktsioon, mis hoiab ära soovimatud sisselülitused/lülitused laste poolt.

1. Lülitage seade sisse ja vajutage nuppu „Function“.
2. Vajutage ja hoidke samal ajal all nuppe „Min“ ja „Max“.



3. Ekraanile ilmub:

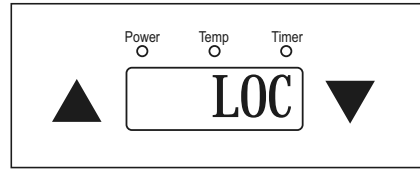

4. Seadme lukustusfunktsioon on sisse lülitatud.
5. Selle väljalülitamiseks korrake eeltoodud samme.
6. Kuumutuspiirkonna saab välja lülitada, vajutades ja hoides all nuppu „FUNCTION“ umbes 3 sekundit selle piirkonna all.

TÄHELEPANU! Seadmel on turvalüliti, mis jätab seadme automaatselt välja pärast 2-tunnist kasutamist (see funktsioon ei tööta, kui taimer on sisse lülitatud).

V. PUHASTAMINE JA HOOLDUS

Tähelepanu! Enne puhastamist veenduge, et seade **EI OLE** ühendatud vooluvõrku ja et see on piisavalt jahtunud. Põletuste vältimiseks puhastage **AINULT** jahtunud seadet.

Seadme korpust saab puhastada niiske lapiga ilma agressiivseid kemikaale kasutamata. Klaaspinda saab puhastada niiske lapiga või lapiga, mis on mõeldud klaasi või keraamiliste pliitide puhastamiseks.

VI. TEHNILISED ANDMED

Mudel: DuoChef

Nimipinge: AC 220-240 V 50-60 Hz

Maksimaalne võimsus: 3500 W

Maksimaalne anuma läbimõõt: 26 mm

Minimaalne anuma läbimõõt: 12 mm

KODUMAJAPIDAMISTE ELEKTRILISTE PLIITIDE KOHTA KÄIV TEAVE

	Sümbol	Väärtus
Mudel	x	DuoChef
Tüüp	x	Elektripliit
Kütteväljade ja -piirkondade arv:		2
Küttesüsteem (induktsioonväljad, kiirgusväljad, pliidiplaadid):	x	Induktsioon
Iga küttesooni ja pliidiplaadi kasutatava pinna läbimõõt (täpsus 5 mm):	Ø	20cm+20cm
Mitteringikujuliste küttepindade jaoks ja pliidiplaadid: iga elektriküttega küpsetuspinna ja iga elektripliidiplaadi kasuliku pinna pikkus ja laius 5 mm täpsusega.	Pikkus Laius	x
Küttesooni elektritarbimine 1 kg kohta:	EC electric cooking	Vasak väli: 190,7 Wh/kg, parem väli: 194,6 Wh/kg
Pliidi elektritarbimine 1 kg kohta:	EC electric hob	192,7 Wh/kg

Testimismeetod

Toode on testitud vastavalt järgmistele standarditele:

EN 60350-2: 2018, Elektrilised kodumasinad toidu valmistamiseks – 2. osa:

Pliidiplaadid – Funktsionaalsete omaduste katsemeetodid. (testitud vastavalt EL määrusele nr 66/2014, I lisa, jaotised 2 ja 2.2)

TEAVE KESKKONNALE KAHJULIKU MÕJU VÄHENDAMISE KOHTA

Induktsioonpliidil tohib kasutada ainult induktsioonpliidile mõeldud anumaid. Mitte mingil juhul ei tohi kasutada nn „adaptiivseid aluseid induktsioonpliididele“, kuna need vähendavad oluliselt induktsioonpliidi energiatõhusust (st anuma temperatuur võrreldes tarbitud energiaga) ja kaotavad kõik selle tüüpi pliidi eelised.

See tuleneb soojusülekandest adaptiivse aluse ja anuma põhja vahel. Soojusülekanne protsess kestab kauem ja tekivad energiatootmiskulud.

ВНИМАНИЕ:

Уредът е предназначен само за домашна употреба.

Уредът НЕ Е предназначен за комерсиална/професионална употреба. Уредът НЕ Е подходящ за използване на открито.

Внимание! Преди употреба задължително се запознайте с това ръководство за употреба, за да избегнете инциденти и да използвате правилно уреда. Съхранявайте ръководството на място, където винаги може лесно да го намерите.

I. ИНСТРУКЦИИ ЗА БЕЗОПАСНОСТ ПРИ УПОТРЕБА

Преносимият уред не е предназначен за постоянно свързване към хранването.

1. Преди употреба проверете дали напрежението, посочено на табелата на уреда, съответства на местното хранване. Не забравяйте, че означението AC – е променлив ток, а DC – постоянен ток.
2. Преди употреба развийте и изправете хранващия кабел.
3. Проверете дали хранващият кабел и щепселът нямат видими повреди.
4. Уверете се, че хранващият кабел не преминава над открит пламък, други източници на топлина или остри ръбове, които могат да повредят изолацията на кабела.
5. Преди първата употреба отстранете всички опаковъчни материали.

Внимание! Ако корпусът има метални елементи, те може да бъдат покрити с почти невидимо защитно фолио, което също трябва да бъде премахнато.

6. Уредът не трябва да се използва от деца или лица с ограничени физически, сетивни или умствени способности без надзор от упълномощено или опитно лице и винаги в съответствие с това ръководство.

ПРЕДУПРЕЖДЕНИЕ: Този уред може да се използва от деца над 8 години и лица с ограничени физически, сетивни или умствени способности или лица без опит или познания за уреда САМО ако това става под наблюдението на лице, отговорно за тяхната безопасност, или ако са им дадени инструкции за безопасната употреба на уреда и са запознати с рисковете, свързани с неговата употреба. Децата не трябва да играят с уреда. Почистването и поддръжката на уреда не трябва да се извършва от деца, освен ако не са над 8 години и това се извършва под наблюдение.

7. Уредът не трябва да се оставя без надзор по време на работа.
8. Не потапяйте уреда или хранващия кабел във вода или други течности.
9. Когато уредът не се използва, винаги трябва да бъде изключен от контакта.
10. Когато изваждате щепсела от контакта, никога не дърпайте хранващия кабел, а хващайте само за щепсела.

11. НЕ ПОСТАВЯЙТЕ НИКАКВИ МЕТАЛНИ ПРЕДМЕТИ във вътрешността на уреда.
12. Имайте предвид, че някои части на уреда и корпуса му по време на работа могат да се нагряят значително, затова бъдете особено внимателни и не ги докосвайте, за да избегнете изгаряне – само дръжката на уреда е изработена от материали, които не се нагряват. Ето защо до пълното охлаждане се препоръчва да хващате само дръжката/дръжките.
13. Уредът трябва да се използва само на суха и стабилна повърхност.
14. НИКОГА не покривайте уреда по време на работа или преди да се охлади напълно.
15. Имайте предвид, че нагревателните елементи на уреда изискват време, за да се охладят напълно.
16. Уредът не трябва да се използва във фурни, върху газови или електрически котлони или други източници на топлина.
17. При използване на уреда осигурете достатъчно пространство над и около него. По време на работа уредът не трябва да влиза в контакт с леснозапалими предмети като декорации, хартиени кърпи, завеси, дрехи и др.
18. БЪДЕТЕ ВНИМАТЕЛНИ, ако използвате уреда върху повърхности, чувствителни към високи температури. В такъв случай се препоръчва използването на изолационни подложки.
19.  „Внимание, гореща повърхност“ – Температурата на достъпните повърхности може да бъде много висока по време на работа на уреда. БЪДЕТЕ ВНИМАТЕЛНИ!
20. Уредът не трябва да се използва с външни таймери или други отделни дистанционни системи за управление.
21. Уредът може да се използва само с контактите/приставките, включени в комплекта.
22. НЕ ПОСТАВЯЙТЕ никакви предмети във вътрешността на уреда.
23. По време на работа НЕ покривайте/блокирайте входните и изходните решетки на уреда.
24. Не използвайте уреда в близост до водоизточници, вани, душове, басейни и др.
25. Уредът трябва да се постави така, че пред него да има поне 1 метър свободно пространство, а отгоре и от страни – минимум 50 см.
26. Върху плота не трябва да се поставят метални предмети като ножове, лъжичи, вилици, бижута.
27. За да избегнете повреда на стъкления плот, върху него не трябва да се поставят никакви предмети, а при използване на остри инструменти трябва да се внимава.

28. Уредът НЕ МОЖЕ да се използва с повреден стъклен плот.
29. Уредът НЕ МОЖЕ да се използва върху метални повърхности.
30. Хора с пейсмейкъри трябва да се консултират с лекар, преди да използват индукционен котлон.
31. Уредът излъчва магнитно поле, затова всички предмети, които могат да се размагнитят (като кредитни карти, магнитни ленти, магнитни дискове за съхранение на данни и др.), трябва да се държат далеч от уреда.
32. НЕ ЗАТОПЛЯЙТЕ никакви затворени кутии на уреда – опасност от експлозия.
33. Производителят не носи отговорност за щети, причинени от неправилна употреба на уреда.

Препоръчва се електрическата инсталация да бъде оборудвана с автоматичен прекъсвач за ток с утечка от 30 mA.

Забележка: Ако захранващият кабел или щепселът са повредени, ремонтът или подмяната им трябва да бъде извършена от специализирана сервизна работилница.

ПРЕДУПРЕЖДЕНИЯ

1. Никога не използвайте уреда, ако е повреден или работи неправилно.
2. Никога не използвайте уреда, ако е паднал от височина и има видими следи от повреда.
3. Не използвайте удължители или други електрически контакти, които не отговарят на действащите електрически норми и разпоредби.
4. Всички ремонти, демонтаж или подмяна на части трябва винаги да се извършват от специализиран сервиз.
5. Ако уредът или части от него, като електрически контакти, щепсел или кабел, се намократ, преди употреба трябва да подсушите уреда и неговите части.
6. Не използвайте уреда с мокри ръце.
7. Ако подозирате, че уредът е повреден, НИКОГА не го ремонтирайте сами.
8. Не използвайте уреда в банята, над мивката, под душа или в близост до друг воден резервоар или течност.
9. Никога не мийте уреда под течаща вода или по начин, при който вода може да проникне в него.
10. Никога не поставяйте уреда, включен в контакт, върху мокри повърхности.
11. Преди да свържете уреда към контакт, проверете дали напрежението в контакта отговаря на напрежението на уреда, посочено на табелата.

II. ОСНОВНА ИНФОРМАЦИЯ

- 1) Бутон за включване/изключване / 2) Бутон за избор на функция / 3) Индикатор за избрана функция / 4) Дисплей / 5) Бутони за намаляване и увеличаване на стойността / 6) Бутон за задаване на максимална и минимална стойност / 7) Корпус / 8) лява плоча / 9) Дясна плоча / 10) Индукционно поле / 11) Захранващ щепсел

III. ПРЕДИ ПЪРВА УПОТРЕБА

- a) Премахнете всички опаковъчни материали.
- b) Внимание! Върху металните части на уреда може да има защитно фолио, което също ТРЯБВА да бъде премахнато.
- c) Развийте и изправете захранващия кабел.

Забележка: При първата употреба уредът може да изпуска дим и миризма, което е причинено от факта, че някои части са леко смазани по време на производствения процес, както и от нагряването на елементите. Това е нормално явление и ще изчезне след известно време.

IV. УПОТРЕБА

1. Поставете уреда на равна и стабилна повърхност.
ВНИМАНИЕ! При използване на уреда осигурете достатъчно пространство над и около него. По време на работа уредът не трябва да влиза в контакт с леснозапалими предмети като декорации, хартиени кърпи, завеси, дрехи и др.

2. Свържете уреда към подходящ електрически контакт.

а) На дисплея ще се появи:

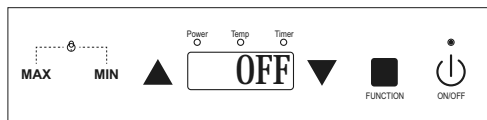

б) Поставете върху уреда съда, в който искате да готвите, заедно със съдържанието му.

в) Натиснете и задръжте бутона за включване/ изключване – уредът е готов за употреба.

ИЗБОР НА МОЩНОСТ НА ПЛОЧАТА

1. Натиснете бутона „FUNCTION“, така че да светне светодиодът под надписа „Power“ – избран е режимът за регулиране на мощността.
2. С бутоните със стрелки „нагоре“ и „надолу“ изберете подходящата стойност.

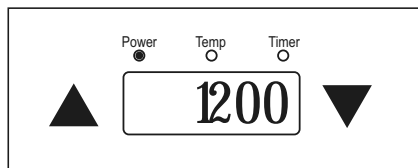

ИЗБОР НА ТЕМПЕРАТУРА НА ПЛОЧАТА

1. Натиснете бутона „FUNCTION“ толкова пъти, че да светне светодиодът под надписа „Temp“ – избран е режимът за регулиране на температурата.
2. С бутоните със стрелки „нагоре“ и „надолу“ изберете подходящата стойност.

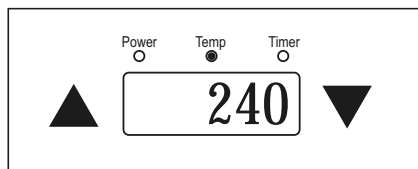

НАСТРОЙКА НА ВРЕМЕ ЗА ГОТВЕНЕ

1. Времето за готвене може да се настрои както при функцията за регулиране на мощността, така и при функцията за регулиране на температурата.
2. Натиснете бутона „Function“ толкова пъти, че да светне светодиодът под надписа „Power“, а светодиодът под надписа „Timer“ да започне да мига.
3. Докато светодиодът мига, можете да настроите желаното време за работа с функцията за мощност, като използвате бутоните със стрелки „нагоре“ и „надолу“.

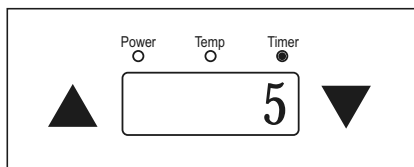
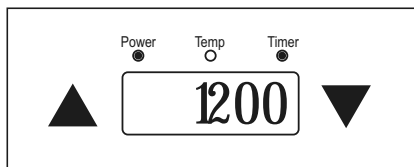
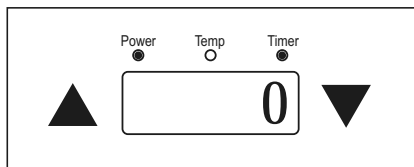

4. Натиснете бутона „Function“ толкова пъти, че да светне светодиодът под надписа „Temp“, а светодиодът под надписа „Timer“ да започне да мига.
5. Докато светодиодът мига, можете да настроите желаното време за работа с функцията за температура, като използвате бутоните със стрелки „нагоре“ и „надолу“.

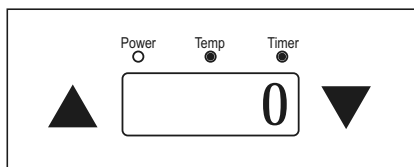

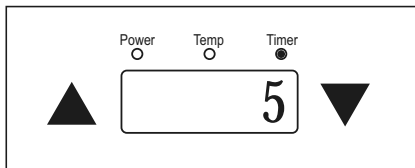
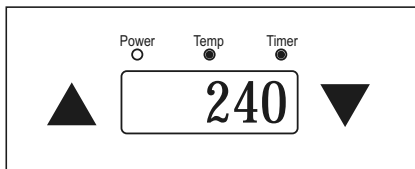

Бутоните Max/Min служат за задаване на съответно максималната или минималната стойност на избраната функция.



Когато съдът се отстриани от плочата или не е подходящ за използване с индукционни котлони, на дисплея ще се появи следното:

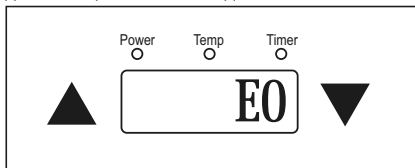

Автоматичният изключвател ще деактивира всички функции след около минута и ще изключи уреда след още една минута. По всяко време можете да изключите уреда с бутона за включване/изключване.

ВНИМАНИЕ! След приключване на готвенето котлонът може да бъде много горещ, тъй като се нагрява от горещия съд. **БЪДЕТЕ ПРЕДПАЗЛИВИ.**

ЗАКЛЮЧВАНЕ ЗА ДЕЦА

Уредът има функция за предотвратяване на нежелано превключване/включване от деца.

1. Включете уреда и натиснете бутона „Function“.
2. Едновременно натиснете и задръжте бутоните „Min“ и „Max“.



3. На дисплея ще се появи:

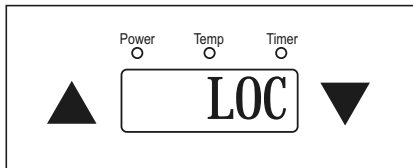

4. Функцията за заключване е активирана.
5. За да я изключите, повторете горните стъпки.
6. Зоната за нагряване може да бъде изключена, като натиснете и задръжите бутона „FUNCTION“ за около 3 секунди под тази зона.

ВНИМАНИЕ! Уредът има предпазен изключвател, който автоматично изключва уреда след 2 часа работа (тази функция не работи при включен таймер).

V. ПОЧИСТВАНЕ И ПОДДРЪЖКА

Внимание! Преди почистване се уверете, че уредът **НЕ Е** включен в захранването и че е напълно охладен. За да избегнете изгаряне, почиствайте **САМО** охладения уред.

Корпусът на уреда може да се почиства с влажна кърпа без използване на агресивни химикали. Стъкленият плот може да се почиства с влажна кърпа или с препарати, предназначени за стъклени или керамични плотове.

VI. ТЕХНИЧЕСКИ ДАННИ

Модел: DuoChef

Номинално напрежение: AC 220-240 V 50-60 Hz

Максимална мощност: 3500 W

Максимален диаметър на съда: 26 mm

Минимален диаметър на съда: 12 mm

ИНФОРМАЦИЯ ЗА ЕЛЕКТРИЧЕСКИТЕ ГОТВАРСКИ ПЛОТОВЕ ЗА ДОМА

	Символ	Стойност
Идентификатор на модела	x	DuoChef
Тип котлон	x	Електрически
Брой нагревателни зони и площи:		2
Технология на отопление (индукционни зони, лъчисти зони, нагревателни плочи):	x	Индукция
Диаметър на използваемата повърхност на всяка нагрявана зона (с точност до 5 mm):	Ø	20cm+20cm
За некръгли нагревателни повърхности и котлони: Дължина и ширина на полезната повърхност на всяка електрически нагряваема повърхност за готвене и всеки електрически котлон с точност до 5 mm.	Дължина Ширина	x
Електроенергийна консумация на готварския плот на килограм:	EC electric cooking	Лява зона: 190,7 Wh/kg, дясна зона: 194,6 Wh/kg
Електроенергийна консумация на котлона на килограм:	EC electric hob	192,7 Wh/kg

Метод на тестване

Продуктът е тестван съгласно следните стандарти:

EN 60350-2: 2018, Електрически уреди за готвене за домашна употреба – Част 2:

Готварски плотове – Методи за изпитване на функционалните характеристики. (тестван съгласно Регламент на ЕС № 66/2014, Приложение I, Раздели 2 и 2.2)

ИНФОРМАЦИЯ ЗА НАМАЛЯВАНЕ НА НЕГАТИВНОТО ВЪЗДЕЙСТВИЕ ВЪРХУ ОКОЛНАТА СРЕДА

Използвайте индукционния котлон само със съдове, предназначени за индукционни плотове. В никакъв случай не използвайте така наречените „адаптивни подложки за индукционни котлони“, тъй като тези подложки значително намаляват енергийната ефективност на индукционния котлон (т.е. температурата в съда в сравнение с консумираната електроенергия) и елиминират всички предимства на този тип котлон.

Това се дължи на топлообмена между адаптивната подложка и дъното на съда. Процесът на топлообмен отнема повече време и води до загуба на енергия.

FIGYELEM:

Az eszköz kizárólag háztartási használatra készült.

Az eszköz NEM alkalmas kereskedelmi/professionális használatra. Az eszköz NEM alkalmas kültéri használatra.

Figyelem! Használat előtt feltétlenül olvassa el ezt a használati útmutatót, hogy elkerülje a baleseteket, és helyesen használja az eszközt. Az útmutatót meg kell őrizni, és könnyen hozzáférhető helyen kell tárolni.

I. HASZNÁLATI BIZTONSÁGI ÚTMUTATÓ

A hordozható készülék nem alkalmas állandó hálózati csatlakoztatásra.

1. Használat előtt ellenőrizze, hogy az adattáblán megadott feszültség megfelel-e a helyi hálózati paramétereknek. Ne feledje, hogy az AC váltakozó áramot, a DC pedig egyenáramot jelöl.
2. Használat előtt teljesen tekerje le és egyenesítse ki a tápkábelt.
3. Ellenőrizze, hogy a tápkábel és a csatlakozó dugó nem sérült-e meg.
4. Ügyeljen arra, hogy a tápkábel ne érintkezzen nyílt lánggal, hőforrásokkal vagy éles szélekkel, amelyek károsíthatják a szigetelést.
5. Első használat előtt távolítsa el az összes csomagolóanyagot.

Figyelem! Ha a készülék fémelemekkel rendelkezik, azokon lehet egy vékony, alig látható védőfólia, amelyet szintén el kell távolítani.

6. A készüléket nem használhatják gyermekek vagy korlátozott fizikai, érzékszervi vagy mentális képességű személyek felügyelet nélkül, kivéve ha egy felelős, tapasztalt személy irányítja őket, és mindig az útmutató szerint.

FIGYELMEZTETÉS: A készüléket 8 évesnél idősebb gyermekek, korlátozott fizikai, érzékszervi vagy mentális képességű személyek, vagy olyan személyek, akik nem ismerik az eszközt, CSAK akkor használhatják, ha egy felelős személy felügyeli őket, vagy ha megkapták a biztonságos használatra vonatkozó utasításokat és tisztában vannak a használat kockázataival. A gyermekek nem játszhatnak a készülékkel. A készülék tisztítását és karbantartását gyermekek nem végezhetik, kivéve ha 8 év felettek és felügyelet alatt állnak.

7. A készüléket használat közben nem szabad felügyelet nélkül hagyni.
8. Ne merítse vízbe vagy más folyadékba a készüléket és a tápkábelt.
9. Ha a készüléket nem használják, mindig húzza ki a hálózati csatlakozóból.
10. Soha ne húzza ki a dugót a kábelnél fogva, csak a dugónál fogva.
11. **NE HELYEZZEN BE SEMMILYEN FÉMTÁRGYAT** a készülék belsejébe.
12. Vegye figyelembe, hogy a készülék és a burkolat egyes részei működés közben nagyon felmelegedhetnek, ezért legyen óvatos, és ne érintse meg ezeket a részeket, mert megégetheti magát – a készülék fogantyúja hőálló anyagból készült. Ezért a készülék lehűléséig csak a fogantyút/fogantyúkat érintse meg.
13. A készüléket csak száraz és stabil felületen szabad használni.
14. **SOHA** ne takarja le a készüléket működés közben, vagy amíg teljesen le nem hűl.

15. Ne feledje, hogy a készülék fűtőelemeinek teljes lehűléséhez idő kell.
16. A készüléket nem szabad sütőkben, gáz- vagy elektromos tűzhelyeken, vagy más hőforrások mellett használni.
17. Ügyeljen arra, hogy a készülék használata során elegendő hely legyen felette és körülötte. A készülék működés közben nem érintkezhet könnyen gyúlékony tárgyakkal, például dísz tárgyakkal, papírtörkövel, függönyökkel, ruházattal stb.
18. **LEGYEN ÓVATOS**, ha a készüléket hőérzékeny felületeken használja. Ilyen esetben ajánlott hőszigetelő alátétet használni.
19.  „Figyelem, forró felület” – A készülék felületei működés közben nagyon forróak lehetnek. **LEGYEN ÓVATOS!**
20. A készüléket nem szabad külső időzítővel vagy más külön vezérlőrendszerekkel használni.
21. A készüléket csak a mellékelt tartozékokkal és csatlakozókkal lehet használni.
22. A készülék belsejébe SEMMILYEN tárgyat nem szabad helyezni.
23. Működés közben **NEM SZABAD** eltakarni/betakarni a készülék szellőzőrácsait.
24. A készüléket nem szabad vízforrások, fürdőkádak, zuhanyzók, medencék stb. közelében használni.
25. A készüléket úgy kell elhelyezni, hogy előtte legalább 1 méter szabad hely maradjon, a tetején és az oldalain pedig legalább 50 cm.
26. A főzőlapra nem szabad fém tárgyakat, például késeket, kanalakat, villákat, ékszereket helyezni.
27. A főzőlap üvegfelületének károsodásának elkerülése érdekében ne tároljon rajta semmilyen tárgyat, és ha éles szerszámokat használ, legyen különösen óvatos.
28. A készüléket **NEM SZABAD** használni, ha az üveg főzőlap sérült.
29. A készüléket **NEM SZABAD** fémfelületeken használni.
30. Szívritmus-szabályozóval rendelkező személyeknek a készülék használata előtt konzultálniuk kell orvosukkal.
31. A készülék mágneses mezőt bocsát ki, ezért minden olyan tárgyat, amelyet demagnetizálhat (például hitelkártyák, mágnesszalagok, mágneses adattárolók stb.), távol kell tartani a készüléktől.
32. A készüléken **NEM SZABAD** zárt dobozokat melegíteni – robbanásveszélyes.
33. A gyártó nem vállal felelősséget a készülék nem megfelelő használatából eredő károkért.

Ajánlott, hogy az elektromos hálózat legyen felszerelve egy 30 mA-es áramvédő kapcsolóval.

Megjegyzés: Ha a tápkábel vagy a csatlakozódugó megsérül, a javítást vagy cserét feltétlenül egy szakszervizben kell elvégezni.

FIGYELMEZTETÉSEK

1. Soha ne használja a készüléket, ha az sérült vagy helytelenül működik.
2. Soha ne használja a készüléket, ha az leesett és látható sérüléseket szenvedett.
3. Ne használjon hosszabbítót vagy olyan aljzatot, amely nem felel meg a vonatkozó elektromos előírásoknak és szabványoknak.
4. Minden javítást, szétszerelést vagy alkatrészcsereét csak szakember végezhet.
5. Ha a készülék vagy annak alkatrészei, például elektromos érintkezők, csatlakozódugó vagy tápkábel, vizesek lettek, azokat használat előtt meg kell szárítani.
6. Ne használja a készüléket nedves kézzel.
7. Ha fennáll a gyanú, hogy a készülék megsérült, SOHA ne próbálja meg saját kezűleg megjavítani.
8. Ne használja a készüléket fürdőkádban, mosogató felett, zuhany alatt vagy más víztárolók közelében.
9. Ne tisztítsa a készüléket folyó víz alatt, és ne hagyja, hogy víz kerüljön bele.
10. Soha ne helyezze a készüléket nedves felületre, miközben az a hálózathoz van csatlakoztatva.
11. A készülék hálózatra csatlakoztatása előtt ellenőrizze, hogy az aljzat feszültsége megfelel-e az adattáblán megadott értékeknek.

II. ALAPVETŐ INFORMÁCIÓK

- 1) Be-/kikapcsoló gomb / 2) Funkcióváltó gomb / 3) Kiválasztott funkció jelzőfénye / 4) Kijelző /
- 5) Értékcsökkentő és -növelő gombok / 6) Maximális és minimális érték beállító gomb / 7) Burkolat / 8) Bal főzőlap /
- 9) Jobb főzőlap / 10) Indukciós mező / 11) Tápcsatlakozó

III. AZ ELSŐ HASZNÁLAT ELŐTT

- a) Távolítsa el az összes csomagolóanyagot.
- b) Figyelem! A készülék fémrészein lehet egy vékony, alig látható védőfólia, amelyet szintén EL KELL távolítani.
- c) Tekercselje le és egyenesítse ki a tápkábelt.

Megjegyzés: Az első használat során füst és szag keletkezhet, ami abból adódik, hogy néhány alkatrész a gyártási folyamat során enyhén zsírozva lett, és az alkatrészek melegevése miatt ez elpárolog. Ez normális jelenség, és egy idő után megszűnik.

IV. HASZNÁLAT

1. Helyezze a készüléket egy sík, stabil felületre.
FIGYELEM! Ügyeljen arra, hogy a készülék használata során elegendő hely legyen a készülék felett és körülötte. A készülék nem érhet működés közben éghető anyagokhoz, például dekorációkhoz, papírtörülkökhöz, függönyökhöz, ruházathoz stb.

2. Csatlakoztassa a készüléket megfelelő hálózati csatlakozóba.

a) A kijelzőn megjelenik:

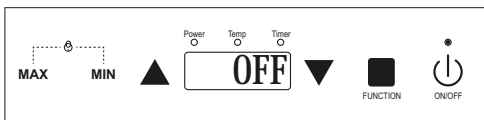

- b) Helyezze a főzőlapra az edényt a benne lévő tartalommal.
 c) Nyomja meg és tartsa lenyomva a Be-/kikapcsoló gombot – a készülék használatra kész.

A FŐZŐLAP TELJESÍTMÉNYÉNEK BEÁLLÍTÁSA

1. Nyomja meg a „FUNCTION” gombot, amíg a „Power” felirat alatt a LED villogítani nem kezd – ez a teljesítményszabályozási üzemmód.
2. A nyílombokkal „fel” és „le” válassza ki a megfelelő értéket.

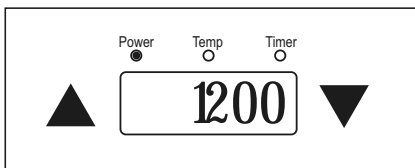

A HŐMÉRSÉKLET BEÁLLÍTÁSA

1. Nyomja meg többször a „FUNCTION” gombot, amíg a „Temp” felirat alatt a LED villogítani nem kezd – ez a hőmérsékletszabályozási üzemmód.
2. A nyílombokkal „fel” és „le” válassza ki a megfelelő értéket.

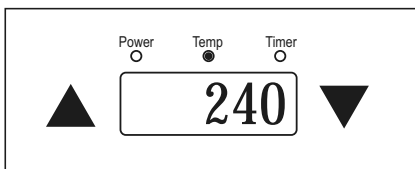

A FŐZÉSI IDŐ BEÁLLÍTÁSA

1. A főzési időt be lehet állítani mind a teljesítmény-, mind a hőmérsékletszabályozási funkcionál.
2. Nyomja meg többször a „Function” gombot, amíg a „Power” felirat alatt a LED villogítani kezd, és a „Timer” felirat alatt a LED villogni kezd.
3. A villogó LED alatt beállíthatja a kívánt működési időt a teljesítményfunkcióhoz a „fel” és „le” gombokkal.

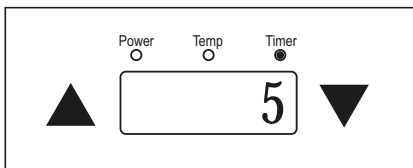
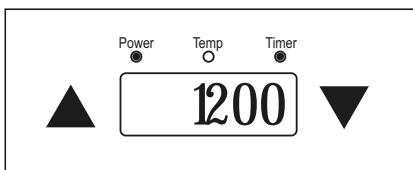
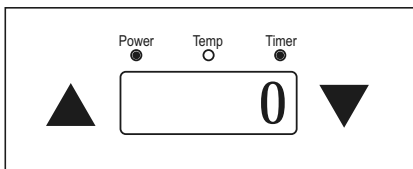

4. Nyomja meg többször a „Function” gombot, amíg a „Temp” felirat alatt a LED villogítani kezd, és a „Timer” felirat alatt a LED villogni kezd.
5. A villogó LED alatt beállíthatja a kívánt működési időt a hőmérséklet funkcióhoz a „fel” és „le” gombokkal.

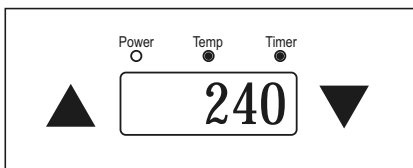
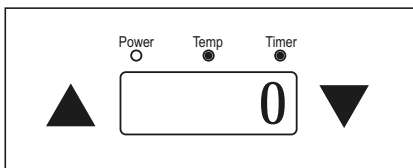

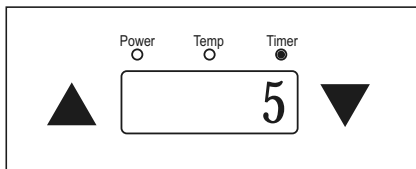

A Max/Min gombokkal a maximális és minimális beállításokat lehet szabályozni az egyes funkciókhoz.



Amikor az edényt eltávolítják a főzőlapról, vagy nem alkalmas indukciós fűzésre, a kijelzőn a következő jelenik meg:

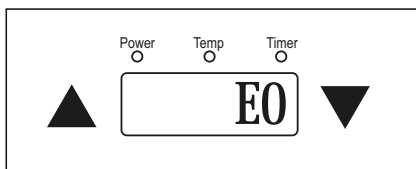

Az automatikus kikapcsolás funkció körülbelül egy perc múlva minden funkciót kikapcsol, és egy perc elteltével a készülék készenléti állapotba kerül. A készüléket bármikor kikapcsolhatja a Be-/kikapcsoló gombbal.

FIGYELEM! A főzés befejezése után a készülék főzőlapja nagyon forró lehet, mivel az edénytől felmelegszik. **LEGYEN ÓVATOS.**

GYERMEKZÁR

A készülék rendelkezik gyermekzár funkcióval, amely megakadályozza a nem kívánt átkapcsolást/bekapcsolást gyermekek által.

1. Kapcsolja be a készüléket, és nyomja meg a „Function” gombot.
2. Nyomja meg és tartsa lenyomva egyidejűleg a „Min” és „Max” gombokat.



3. A kijelzőn megjelenik:

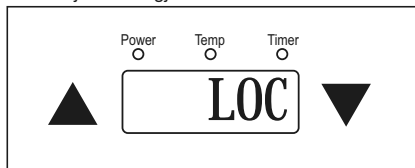

4. A zárolási funkció aktiválva van.
5. A funkció kikapcsolásához ismételje meg a fenti lépéseket.
6. A fűtőzónát ki lehet kapcsolni úgy, hogy a „FUNCTION” gombot körülbelül 3 másodpercig lenyomva tartja az adott zóna alatt.

FIGYELEM! A készülék rendelkezik egy biztonsági kapcsolóval, amely 2 órás működés után automatikusan kikapcsolja a készüléket (ez a funkció nem működik, ha az időzítő be van kapcsolva).

V. TISZTÍTÁS ÉS KARBANTARTÁS

Figyelem! Tisztítás előtt győződjön meg arról, hogy a készülék NINCS csatlakoztatva a hálózatra, és teljesen kihűlt. A sérülések elkerülése érdekében CSAK lehűt készüléket tisztítson.

A készülék burkolatát nedves ruhával lehet tisztítani, anélkül hogy agresszív tisztítószeret használna. Az üveg főzőlapot nedves ruhával vagy üveg- és kerámiaützhelyekhez ajánlott tisztítószerrel lehet tisztítani.

VI. MŰSZAKI ADATOK

Modell: DuoChef
 Névleges feszültség: AC 220-240 V 50-60 Hz
 Maximális teljesítmény: 3500 W
 Edény maximális átmérője: 26 mm
 Edény minimális átmérője: 12 mm

INFORMÁCIÓK HÁZTARTÁSI ELEKTROMOS FŐZŐLAPOKRÓL

	Szimbólum	Érték
Modellazonosító	x	DuoChef
Főzőlap típusa	x	Elektromos
Főzőzónák és területek száma		2
Fűtési technológia (indukciós zónák és területek, sugárzó főzőzónák, főzőlapok):	x	Indukció
Használható fűtési felület átmérője minden elektromos főzőzónához (5 mm pontossággal):	Ø	20cm+20cm
Nem keringő fűtési zónákhoz és főzőlapok: minden elektromos fűtésű főzőlap és minden elektromos főzőlap hasznos felületének hossza és szélessége, 5 mm pontossággal.	Hossz Szélesség	x
Főzőlap energiafogyasztása kilogrammonként:	EC electric cooking	Bal zóna: 190,7 Wh/kg, jobb zóna: 194,6 Wh/kg
A főzőlap energiafogyasztása kilogrammonként	EC electric hob	192,7 Wh/kg

Tesztelési módszer

A terméket az alábbi szabványok szerint tesztelték:

EN 60350-2: 2018, Háztartási főzőkészülékek – 2. rész:

Főzőlapok – Funkcionális tulajdonságok vizsgálati módszerei. (tesztelve az EU 66/2014. számú rendelete szerint, I. melléklet, 2. és 2.2. szakaszok)

INFORMÁCIÓK A KÖRNYEZETI HATÁSOK CSÖKKENTÉSÉRŐL

Az indukciós főzőlapon csak indukciós főzésre alkalmas edényeket szabad használni. Soha ne használjon úgynevezett „adaptív alátéteket indukciós főzőlapokhoz”, mivel ezek az alátétek jelentősen csökkentik az indukciós főzőlap energiahatékonyágát (azaz az edény hőmérsékletét a felhasznált energia mennyiségéhez viszonyítva), és ezzel megszüntetik a főzőlap használatának előnyeit.

Ez annak a hőtáadásnak köszönhető, amely az adaptív alátét és az edény alja között történik. Ez a folyamat hosszabb ideig tart, és energiaveszteséget okoz.



Symbol przekreślonego kosza na śmieci umieszczany na sprzęcie, opakowaniu lub dokumentach do niego dołączonych oznacza, że produktu nie wolno wyrzucać łącznie z innymi odpadami. Zużyty sprzęt może zawierać substancje posiadające właściwości trujące i rakotwórcze, niebezpieczne dla zdrowia i życia ludzi, ponadto zatruwające glebę oraz wody gruntowe. Obowiązkiem użytkownika jest przekazanie zużytego sprzętu do wyznaczonego punktu zbiórki w celu właściwego jego przetworzenia. Więcej informacji na temat punktów utylizacji urządzeń można uzyskać od władz lokalnych, firm utylizacyjnych oraz w miejscu zakupu tego produktu. Gospodarstwo domowe spełnia ważną rolę w przyczynianiu się do ponownego użycia i odzysku surowców wtórnych, w tym recyklingu, zużytego sprzętu. Na tym etapie kształtuje się postawy, które wpływają na zachowanie wspólnego dobra jakim jest czyste środowisko naturalne.

The symbol of a crossed-out wheeled bin placed on electronic or electrical equipment, its packaging or accompanying documents means that the product may not be thrown out together with other waste. Used equipment may contain substances with toxic and carcinogenic properties, hazardous to human health and life, and poisoning the soil and groundwater. It is the user's responsibility to hand over the used equipment to a designated collection point for its proper processing. For more information on recycling of electronic and electrical equipment, please contact your local authorities, waste disposal services and the place where you purchased this product.

The household plays an important role in contributing to the reuse and recovery of secondary raw materials, including recycling, waste equipment. At this stage, attitudes are formed that affect the preservation of the common good, which is a clean natural environment.

A berendezésen, a csomagoláson vagy a mellékelt dokumentumokon található áthúzott kuka jel azt jelzi, hogy a terméket nem szabad más hulladékkal együtt ártalmatlanítani. A hulladék mérgező és rákkeltő tulajdonságokkal rendelkező, emberi egészségre és életre veszélyes, továbbá a talajt és a talajvizet szennyező anyagokat tartalmazhatnak. A felhasználó kötelessége leadni a kijelölt gyűjtőhelyen a leselejtezett berendezést megfelelő kezelési céljából. A berendezések ártalmatlanítási pontjairól kapcsolatos további információkért forduljon a helyi hatóságokhoz, a hulladékkezelő vállalatokhoz vagy ahhoz a helyhez, ahol a terméket vásárolta.

A háztartás fontos szerepet játszik a másodlagos nyersanyagok – többek között az újrafeldolgozás, a hulladékkezelő berendezések – újrafelhasználásához és hasznosításához való hozzájárulásban. Ebben a szakaszban olyan attitűdök alakulnak ki, amelyek befolyásolják a közjó megőrzését, amely tisztá természeti környezetet.

Symbol přeškrtnutého odpadkového koše umístěného na zařízení, obalu nebo průvodních dokumentech znamená, že výrobek nesmí být vyhozen spolu s jiným odpadem. Použité zařízení může obsahovat látky s toxickými a karcinogenními vlastnostmi, nebezpečné pro lidské zdraví a život, včetně znečištění půdy a podzemních vod. Uživatel je zodpovědný za předání odpadního zařízení na jeho řádné zpracování na určené sběrné místo. Blíže informace o místě likvidace zařízení získáte na místním úřadě, v recyklačních společnostech nebo v místě, kde jste tento výrobek zakoupili. Domácnost hraje důležitou roli v přispívání k opětovnému použití a využití druhotných surovin, včetně recyklace, odpadních zařízení. V této fázi se vytvářejí postoje, které ovlivňují zachování společného dobra, kterým je čisté přírodní prostředí.

Symbol přečiarknutého smetného koša umiestneného na zariadení, obale alebo sprievodných dokumentoch znamená, že výrobok nesmie byť vyhodený spolu s iným odpadom. Použité zariadenie môže obsahovať látky s toxickými a karcinogénnymi vlastnosťami, nebezpečné pre ľudské zdravie a život, vrátane znečistenia pôdy a podzemných vôd. Užívateľ je zodpovedný za odovzdanie odpadového zariadenia na jeho riadne spracovanie na určené zberné miesto. Blíže informácie o mieste likvidácie zariadenia získate na miestnom úrade, v recyklačných spoločnostiach alebo v mieste, kde ste tento výrobok kúpili.

Domácnosť zohráva dôležitú úlohu pri prispievaní k opätovnému použitiu a zhodnocovaniu druhotných surovín vrátane recyklácie, odpadových zariadení. V tomto štádiu sa vytvárajú postoje, ktoré ovplyvňujú zachovanie spoločného dobra, ktorým je čisté prírodné prostredie.

Знак перечеркнутого мусорного контейнера на изделии, упаковке или документации, приложенных к нему, означает, что изделие нельзя выбросить в общий контейнер для мусора. Использованное изделие может содержать вещества, обладающие ядовитыми и канцерогенными свойствами, опасные для здоровья и жизни людей, к тому же отравляющие почву и грунтовые воды. Обязанностью пользователя является отправка изделий, срок службы которых истек, в соответствующий пункт утилизации. Подробную информацию о пунктах утилизации изделий можно получить в местных органах, утилизирующих компаниях, а также в месте покупки изделия.

Домашнее хозяйство играет важную роль в содействии повторному использованию и восстановлению вторичного сырья, включая переработку, отходы оборудования. На этом этапе формируются установки, влияющие на сохранение общего блага, которым является чистая природная среда.

Perbrauktos šiukšlaidėžės simbolis ant įrangos, pakuočių ar lydymųjų dokumentų reiškia, kad gaminio negalima išmesti kartu su kitomis atliekomis. Naudotoje įrangoje gali būti medžiagų, turinčių toksiškų ir kancerogeninių savybių, pavojingų žmonijai sveikatai ir gyvybei bei nuodijančių dirvožemį ir požeminį vandenį. Naudotojas yra atsakingas už įrangos atliekų perdavimą tam skirtam surinkimo punktu, tinkamam atliekų apdorojimui. Norėdami gauti daugiau informacijos apie prietaisų perdirimą, kreipkitės į vietos valdžios institucijas, atliekų šalinimo tarnybą ir vietą, kurioje įsigijote šį gaminį. Namų ūkis atlieka svarbų vaidmenį prisidedant prie antrinių žaliavų, įskaitant perdirimą, atliekų įrangą, pakartotinai naudojimo ir naudojimo. Šiame etape formuojasi nuostatos, turinčios įtakos bendrojo gėrio, kuris yra švari gamtinė aplinka, išsaugojimui.



SERWIS KONTAKT:
serwis@megabajt.com.pl

L A F E

Producent:

Megabajt Sp. z o.o., ul. Rydygiera 8, 01-793 Warszawa